

**ЈАВНА НАБАВКА БР. 404-6/2016**

**Назив – Адаптација и санација ентеријера приземља и улаза са изградњом косе рампе  
за лица са посебним потребама**

**НАЗИВ УСТАНОВЕ  
ВИСОКА ПОСЛОВНА ШКОЛА СТРУКОВНИХ СТУДИЈА ВАЉЕВО**

**КОНКУРСНА ДОКУМЕНТАЦИЈА**

**ЈАВНА НАБАВКА РАДОВА**

**РЕДНИ БРОЈ ЈАВНЕ НАБАВКЕ  
404-6/2016**

**ВРСТА ПОСТУПКА: ОТВОРЕНИ ПОСТУПАК**

**РЕЗЕРВИСАНА ЈАВНА НАБАВКА**

**Ваљево, мај 2016. године**

## С А Д Р Ж А Ј

- **I. ПОЗИВ ЗА ДОСТАВЉАЊЕ ПОНУДА;**
- **II. ПОДАЦИ О ЈАВНОЈ НАБАВЦИ И ПРЕДМЕТУ НАБАВКЕ:**
  - II.1. ОПШТИ ПОДАЦИ О НАБАВЦИ;
  - II.2. ПОДАЦИ О ПРЕДМЕТУ ЈАВНЕ НАБАВКЕ;
- **III. УСЛОВИ ЗА УЧЕШЋЕ У ПОСТУПКУ;**
  - III.1. ОБАВЕЗНИ УСЛОВИ ЗА УЧЕШЋЕ У ПОСТУПКУ по чл. 75;
  - III.2. ДОДАТНИ УСЛОВИ ЗА УЧЕШЋЕ У ПОСТУПКУ по чл. 76;
- **IV. УПУТСТВО ЗА ДОКАЗИВАЊЕ ИСПУЊЕНОСТИ УСЛОВА по чл. 77;**
- **V. УПУТСТВО ПОНУЂАЧИМА КАКО ДА САЧИНЕ ПОНУДУ;**
- **VI. ОБАВЕЗНИ САДРЖАЈ ПОНУДЕ - ПРИЛОЗИ И ОБРАСЦИ;**
- **VII. НЕОБАВЕЗНИ САДРЖАЈ ПОНУДЕ – ПРИЛОЗИ И ОБРАСЦИ;**
- **ОБРАЗАЦ ЗА ОЦЕНУ ИСПУЊЕНОСТИ УСЛОВА – ОБРАЗАЦ 1**
- **Изјава понуђача о испуњености обавезних и додатних услова, поштовања законских прописа и средствима финансијског обезбеђења - ОБРАЗАЦ 2**
- **Изјава подизвођача о испуњености обавезних и додатних услова и поштовања законских прописа - ОБРАЗАЦ 2а**
- **Изјава члана групе понуђача о испуњености обавезних и додатних услова и поштовања законских прописа - ОБРАЗАЦ 2б**
- **ПОНУДА – ОБРАЗАЦ 3**
- **ОБРАЗАЦ СТРУКТУРЕ ЦЕНЕ – ПРЕДМЕР И ПРЕДРАЧУН РАДОВА – ОБРАЗАЦ 4**
- **ИЗЈАВА ПОНУЂАЧА О НАЧИНУ НАСТУПА – ОБРАЗАЦ 5**
- **ПОДАЦИ О ПОНУЂАЧУ који наступа самостално – ОБРАЗАЦ 6**
- **ПОДАЦИ О ПОНУЂАЧУ који наступа са подизвођачима – ОБРАЗАЦ 7**
- **ИЗЈАВА ПОНУЂАЧА о ангажовању подизвођача – ОБРАЗАЦ 8**
- **ПОДАЦИ О ПОДИЗВОЂАЧУ – ОБРАЗАЦ 9**
- **ИЗЈАВА ЧЛАНОВА ГРУПЕ КОЈИ ПОДНОСЕ ЗАЈЕДНИЧКУ ПОНУДУ – ОБРАЗАЦ 10,**
- **ПОДАЦИ О ПОНУЂАЧУ-НОСИОЦУ ПОСЛА КАО ОВЛАШЋЕНОМ ЧЛАНУ ГРУПЕ ПОНУЂАЧА – ОБРАЗАЦ 11,**
- **ПОДАЦИ О ЧЛАНУ ГРУПЕ ПОНУЂАЧА – ОБРАЗАЦ 12**
- **ИЗЈАВА ПОНУЂАЧА О ОБИЛАСКУ ЛОКАЦИЈЕ – ОБРАЗАЦ 13**
- **ИЗЈАВА ПОНУЂАЧА О ОДГОВОРНИМ ИЗВОЂАЧИМА РАДОВА – ОБРАЗАЦ 14**
- **ИЗЈАВА ПОНУЂАЧА О ПРИХВАТАЊУ УСЛОВА ИЗ КОНКУРСНЕ ДОКУМЕНТАЦИЈЕ – ОБРАЗАЦ 15**
- **ОБРАЧУН ТРОШКОВА ПРИПРЕМЕ ПОНУДЕ – ОБРАЗАЦ 16**
- **ИЗЈАВА О НЕЗАВИСНОЈ ПОНУДИ – ОБРАЗАЦ 17**
- **МОДЕЛ УГОВОРА – ОБРАЗАЦ 18**
- **ДИНАМИЧКИ ПЛАН РЕАЛИЗАЦИЈЕ РАДОВА - ОБРАЗАЦ 19**
- **ОВЛАШЋЕЊЕ ПРЕДСТАВНИКА ПОНУЂАЧА – ОБРАЗАЦ 20**
- **ПОТВРДА О ПРИЈЕМУ ПОНУДЕ – ОБРАЗАЦ 21**

## ЈАВНА НАБАВКА БР. 404-6/2016

Назив – Адаптација и санација ентеријера приземља и улаза са изградњом косе рампе за лица са посебним потребама

### I. ПОЗИВ ЗА ПОДНОШЕЊЕ ПОНУДЕ

На основу члана 8., 31. и 32. Закона о јавним набавкама („Сл.гласник РС“, бр. 124/2012, 14/2015 и 68/2015), Правилника о обавезним елементима конкурсне документације у поступцима јавних набавки и начину доказивања испуњености услова и Одлуке о покретању поступка јавне набавке бр. 404-6/2016, позивају се понуђачи да поднесу писану понуду за доделу и закључење уговора о јавној набавци радова.

Назив наручиоца:	ВИСОКА ПОСЛОВНА ШКОЛА СТРУКОВНИХ СТУДИЈА ВАЉЕВО
Адреса наручиоца:	БУКА КАРАЏИЋА 3а
Интернет страница наручиоца:	www.vipos.edu.rs
Е-mail адреса наручиоца:	info@vipos.edu.rs
Врста наручиоца:	Установа образовања
Врста поступка јавне набавке:	Отворени поступак - РЕЗЕРВИСАНА ЈАВНА НАБАВКА
Врста предмета:	Радови

Кратак опис предмета набавке:	Адаптација и санација ентеријера приземља и улаза са изградњом косе рампе за лица са посебним потребама Опис предмета садржи природу и обим радова и основна обележја радова, место извршења радова:
Ознака предмета набавке:	45300000 – радови на грађевинским инсталацијама, 45400000 – завршни грађевински радови, 45262000 – посебни грађевински занатски радови, изузев радова на крову, 31500000 – расветна опрема и електричне светиљке, 39100000 – намештај, 44220000 – грађевинска столарија Ознака из класификације делатности односно назив и ознака из општег речника набавке:

Конкурсну документацију понуђачи могу преузети на један од начина:

- са интернет странице наручиоца [www.vipos.edu.rs](http://www.vipos.edu.rs),
- са сајта Портала за јавне набавка.

Понуде морају бити припремљене и поднете у складу са позивом за подношење понуде и конкурсном документацијом.

Понуђач је дужан да испуњава све обавезне и додатне услове из конкурсне документације одређене у складу са чл. 75. и 76. Закона о јавним набавкама, што доказује на начин дефинисан конкурсном документацијом.

Понуђач је дужан да приликом подношења понуде достави тражене прилоге као и да попуни, потпише и овери обрасце који су дати у конкурсној документацији, јер ће се једино

## ЈАВНА НАБАВКА БР. 404-6/2016

### Назив – Адаптација и санација ентеријера приземља и улаза са изградњом косе рампе за лица са посебним потребама

понуда која буде достављена са траженим прилозима и попуњеним, потписаним и овереним обрасцима узети у разматрање.

Понуђачи су дужни да понуду сачине према упутству наручиоца и да је у писаном облику доставе у запечаћеној коверти/кутији на адресу наручиоца у Ваљеву ул. Вука Караџића 3а, са знаком "Понуда за јавну набавку радова бр.404-6/2016 - НЕ ОТВАРАТИ", **најкасније до дана 21.06.2016. године до 12.00 часова.**

Коверат/кутија на предњој страни мора имати заводни печат и број понуђача. Понуђач је дужан да на полеђини коверте/кутије назначи назив, адресу, телефон и име и презиме контакт особе понуђача, као и да ли понуђач наступа самостално, са подизвођачем или понуду подноси група понуђача, када је неопходно назначити назив, седиште за сваког члана и назначити ко је носилац посла - овлашћени члан групе.

Понуђач је у обавези да понуду, обрасце и доказе захтеване конкурсном документацијом достави у затвореној коверти или кутији, затворено и упаковано на начин да се не могу накнадно убацивати, одстрањивати или замењивати поједини листови, односно прилози као и да се приликом отварања понуде са сигурношћу може утврдити да се понуда први пут отвара. **Напомена:** документе финансијског обезбеђења (менице и менична овлашћења) упакovati неопштећене са осталом траженом документацијом.

Наручилац ће приликом пријема понуда на коверти/кутији обележити **"Време, евиденциони број и датум пријема понуде"** према редоследу приспећа. Свим понуђачима који понуду доставе непосредно наручилац предаје **"Потврду о пријему понуде"**.

Понуде које буду стигле до наведеног рока сматраће се **"Благовременом понудом"** и узеће се у разматрање. **Неблаговремене понуде** се неће отварати и по окончању поступка отварања ће бити враћене понуђачу уз повратницу, са знаком да је иста поднета неблаговремено.

**Напомена:** Уколико понуђач подноси понуду путем поште, без обзира да ли је послао понуду обичном, препорученом пошиљком или путем брзе поште, **релевантна је једино чињеница када је наручилац понуду примио**, односно да ли је наручилац примио понуду пре истека рока за подношење понуда (у којој ситуацији ће понуда бити благовремена), **те није релевантан моменат када је понуђач послао понуду.**

Јавно отварање понуда ће се обавити **одмах након истека рока за достављање понуда** тј. дана **21.06.2016. године у 13 часова** у просторијама наручиоца у Ваљеву, улица Вука Караџића 3а, у наставничкој канцеларији. Отварању понуда може присуствовати свако заинтересовано лице а у поступку отварања понуда могу активно учествовати само овлашћени представници понуђача који су дужни да **пре почетка отварања понуда** комисији за јавну набавку поднесу овлашћење за активно учешће у поступку отварања понуда.

Критеријум за оцену понуда је: **најнижа понуђена цена.** Уколико две или више понуда имају исту најнижу понуђену цену, као најповољнија биће изабрана понуда оног понуђача који је понудио краћи рок за завршетак предметних радова.

Одлука о додели уговора ће бити донета у року од највише 10 (десет) дана, рачунајући од дана јавног отварања понуда.

## ЈАВНА НАБАВКА БР. 404-6/2016

Назив – Адаптација и санација ентеријера приземља и улаза са изградњом косе рампе за лица са посебним потребама

Додатне информације се могу добити до истека рока за подношење понуда, сваког радног дана на е-маил адресу: nenad.mihailovic@vipos.edu.rs. Особа за контакт је Ненад Михаиловић

### II.1. ОПШТИ ПОДАЦИ О НАБАВЦИ

Назив наручиоца:	ВИСОКА ПОСЛОВНА ШКОЛА СТРУКОВНИХ СТУДИЈА ВАЉЕВО
Адреса наручиоца:	БУКА КАРАЏИЋА 3а
Интернет страница наручиоца:	www.vipos.edu.rs
Е-mail адреса наручиоца:	info@vipos.edu.rs
Врста поступка јавне набавке:	Отворени поступак – РЕЗЕРВИСАНА ЈАВНА НАБАВКА
Предмет јавне набавке:	Радови
<b>Лице за контакт:</b>	
Име и презиме:	Ненад Михаиловић
Функција:	Службеник за јавне набавке
Телефон:	014/232-644
Е-mail адреса:	nenad.mihailovic@vipos.edu.rs

### II.2. ПОДАЦИ О ПРЕДМЕТУ ЈАВНЕ НАБАВКЕ

<b>1.Опис предмета набавке:</b>	<b>А.Детаљан опис предмета набавке:</b>
	<p><b>ТЕХНИЧКИ ОПИС</b> Израђен је пројекат за Адаптација и санација дела ентеријера са реконструкцијом улазне партије објекта у постојећем габариту са уклањањем препрека за особе са инвалидитетом на кат.парц.бр. 7443/1 КО Ваљево. Сви урбанистички параметри (заузетост, изграђеност...) и габарити објекта (вертикални и хоризонтални) се задржавају и остају непромењени. БРГП објекта је такође непромењена – нема доградње нити надградње. Приступ објекту је постојећи.</p> <p><b>ПОСТОЈЕЋЕ СТАЊЕ</b> Део приземља у коме се налазе улазни хол, ходник и студентска служба са шалтерски делом, својом организацијом просторних подцелина не одговара модерним потребама и захтевима корисника. Иако простори и материјали нису девастирани, приметно је њихово похабано стање које изискује нову материјализацију и прецизнију уградњу, као и савременије материјале и расвету. Објекат је прикључен на електро мрежу. Објекат је прикључен на водоводну и канализациону мрежу. Објекат је прикључен на телекомуникациону мрежу.</p> <p><b>НОВОПРОЈЕКТОВАНО СТАЊЕ</b> У делу ентеријера који се адаптира потребно је изместити</p>

## ЈАВНА НАБАВКА БР. 404-6/2016

### Назив – Адаптација и санација ентеријера приземља и улаза са изградњом косе рампе за лица са посебним потребама

постојећи и уградити нови шалтер са пултом, приликом чега нова преграда залази у део улазног хола. Преграда не садржи врата и израђена је од алу профила који су застакљени. Самим тим треба студентску службу повезати са просторијом иза шалтера у виду отвора у постојећем преградном зиду. Формирани отвор осигурати помоћу два челична „I-240“ профила на месту надвратника. Шпалетне обрадити гипс картонским плочама. Израдити спуштене плафоне према пројекту и уградити ефикаснију и економичнију расвету у ЛЕД технологији. Све површине глетовати и бојити дисперзивним бојама. Подове изнивелисати у свим третираним просторијама и заменити новим у виду плоча од гранитне керамике. Спољашње тремове у постојећем габариту из копије плана наткрити и застаклити и тако формирати ветробране. Први, главни улаз опремити аутоматским клизним вратима, а други и аутоматским окретним вратима. Уз други ветробран испројектована је коса рампа за повећање приступачности особама са посебним потребама, а према свим стандардима. Рампу наткрити отвореном, конзолном, транспарентном надстрешницом. На крају поправити сва оштећења на постојећим површинама, настала приликом извођења радова.

**Захтеви у погледу квалитета, количина и описа радова:**  
**Све радове неопходно је извести стручно уз примену одговарајућих и одобрених стандарда и техничких норматива и употребу материјала одговарајућег квалитета.**

Сви радови се изводе по датим описима у предмеру радова и техничким условима грађења, садржаним у Спецификацији радова. Уколико је неки детаљ непотпун или нејасан, понуђач је приликом сачињавања понуде дужан де се благовремено обрати Наручиоцу, ради давања објашњења.

Сав материјал и опрема која се уграђује за радове по уговору морају бити у сагласности са одговарајућим и одобреним стандардима, првокласног квалитета. Неће се одобрити или прихватити материјал слабијег квалитета од прописаног, а сви радови се морају обавити пажљиво, стручно и са првокласном израдом.

Сва претходна испитивања материјала, опреме и свега осталог што се користи на радовима., организује и врши Извођач, а цену истих понуђач је дужан да укалкулише у понуђене јединичне цене.

Осим вредности рада, материјала и услуга неопходних за извршење уговора, уговорена цена обухвата и све зависне трошкове који могу произићи из предмета набавке у вези са извршењем уговора.

Јединичне цене из понуде важе и за вишкове, односно мањкове радова, ако не прелазе 10% од уговорених

## ЈАВНА НАБАВКА БР. 404-6/2016

### Назив – Адаптација и санација ентеријера приземља и улаза са изградњом косе рампе за лица са посебним потребама

количина радова, у складу са релевантним прописима. Наручилац може поверити Извођачу радова извођење и вишкова радова који прелазе 10% уговорене вредности, уколико Извођач радова прихвати да исте изведе по већ уговореним јединичним ценама.

Уколико се у току реализације закљученог уговора, табеларним прегледом вишкова и мањкова радова, утврди да је вредност и количина мањкова радова у номиналном износу већа од утврђене вредности и количина вишкова радова, и да је финансирање неопходних позиција вишкова радова могућа у оквиру већ укупно уговореног износа финансијских средстава, извођење вишкови радова се неће уговарати анексом уговора. У овом случају вишкове радова Извођач радова ће извести по налогу Надзорног органа и уговореним јединичним ценама уз сагласност Наручиоца, што ће бити констатовано и Записником о коначном обрачуну вредности изведених радова.

Цена одређена у укупном износу обухвата и вредност неподвижних радова за које је извођач у време закључења уговора знао или је морао знати да се морају извести.

Понуда мора да садржи све елементе који су тражени у Конкурсној документацији - у упутству понуђачима и евентуално накнадно послатим додатним објашњењима.

Понуда мора да садржи и све документе и доказе које је Наручилац тражио како би се утврдила испуњеност обавезних услова, оценила озбиљност и квалитет понуде.

#### **Услови и начин плаћања:**

Рок плаћања не може бити дужи од 45 дана у складу са Законом о роковима измирења новчаних обавеза у комерцијалним трансакцијама („Службени гласник РС“, бр. 119/12 и 68/2015).

Плаћање се врши уплатом на рачун Извођача радова.

#### **Рок за завршетак радова:**

Рок за завршетак свих радова не може бити дужи од 60 (шездесет) календарских дана рачунајући од дана увођења Извођача у посао и исти мора бити документован и усаглашен са приложеним динамичким планом реализације.

Понуђач је у обавези да у склопу понуде достави - **Динамички план реализације предмета јавне набавке - извођења радова**, којим ће бити дефинисани и рокови извођења радова по врстама и позицијама и који мора одговарати укупно понуђеном року извођења радова.

**ЈАВНА НАБАВКА БР. 404-6/2016****Назив – Адаптација и санација ентеријера приземља и улаза са изградњом косе рампе за лица са посебним потребама**

	<p><b>Место извођења радова: зграда Високе пословне школе струковних студија у Ваљеву, улица Вука Караџића број 3а</b></p>
<b>2.Ознака предмета набавке:</b>	<p>Опис предмета набавке садржи: природу, технички опис, технологију извођења и обим радова, основна обележја радова, специфичности технологије и услова извођења радова, локацију-место извршења радова као и податке о техничкој документацији, локацијској и грађевинској дозволи и осталим битним документима на основу којих се изводе радови:</p> <p>45300000 – радови на грађевинским инсталацијама, 45400000 – завршни грађевински радови, 45262000 – посебни грађевински занатски радови, изузев радова на крову, 31500000 – расветна опрема и електричне светиљке, 39100000 – намештај, 44220000 – грађевинска столарија</p> <p>Ознака из класификације делатности односно назив и ознака из општег речника набавке:</p>

### **III. УСЛОВИ ЗА УЧЕШЋЕ У ПОСТУПКУ ЈАВНЕ НАБАВКЕ**

Право учешћа имају сва заинтересована правна лица и предузетници – тј. понуђачи, који испуњавају **обавезне и додатне услове** за учешће у поступку јавне набавке из конкурсне документације утврђених у свему према чл.75 и 76. Закона о јавним набавкама и то:

#### **III.1. Обавезне услове по чл. 75.:**

1. да је **регистрован** код надлежног органа, односно уписан у одговарајући регистар.
2. он и његов законски заступник **није осуђиван** за неко од кривичних дела као члан организоване криминалне групе, да није осуђиван за кривична дела против привреде, кривична дела против животне средине, кривично дело примања или давања мита и кривично дело преваре.
3. да је **измирио доспеле порезе**, доприносе и друге јавне дажбине у складу са прописима Републике Србије или стране државе када има седиште на њеној територији.
4. да **испуњава све обавезе** које произилазе из важећих прописа о заштити на раду, запошљавању и условима рада, заштити животне средине, као и да немају забрану обављања делатности која је на снази у време подношења понуде.

#### **III.2. Додатне услове утврђене на основу чл. 76.:**

5. да располаже неопходним **финансијским капацитетом** и то:
  - да је у претходне 3 (три) обрачунске године остварио укупни бруто приход у минималном износу од 10.000.000 динара.
6. да располаже довољним **пословним капацитетом** тј. да је у претходне три године извео радове који су предмет јавне набавке укупне вредности од 10.000.000 дин.

#### IV. УПУТСТВО ЗА ДОКАЗИВАЊЕ ИСПУЊЕНОСТИ УСЛОВА:

Испуњеност обавезних и додатних услова из чл. 75. и 76. Закона о јавним набавкама и условима конкурсне документације понуђач доказује у складу са чл.77. Закона о јавним набавкама и у складу са Правилником о обавезним елементима конкурсне документације у поступцима јавних набавки и начину доказивања испуњености услова, достављањем следећих доказа:

#### Доказивање обавезних услова:

Обавезни услови	Начин на који се доказује испуњеност услова
<p>Да је регистрован код надлежног органа, односно уписан у одговарајући регистар (чл. 75. ст. 1. тач. 1) Закона);</p>	<p><b>Доказ за правно лице:</b> Извод из регистра Агенције за привредне регистре, односно извод из регистра надлежног Привредног суда;</p> <p><b>Доказ за предузетнике:</b> Извод из регистра Агенције за привредне регистре, односно из одговарајућег регистра;</p>
<p>Да он и његов законски заступник није осуђиван за неко од кривичних дела као члан организоване криминалне групе, да није осуђиван за кривична дела против привреде, кривична дела против животне средине, кривично дело примања или давања мита, кривично дело преваре (чл. 75. ст. 1. тач. 2) Закона);</p>	<p><b>Доказ за правно лице:</b></p> <p>1) Извод из казнене евиденције, односно уверење основног суда на чијем подручју се налази седиште домаћег правног лица, односно седиште представништва или огранка страног правног лица, којим се потврђује да правно лице није осуђивано за кривична дела против привреде, кривична дела против животне средине, кривично дело примања или давања мита, кривично дело преваре;</p> <p>2) Извод из казнене евиденције Посебног одељења за организовани криминал Вишег суда у Београду, којим се потврђује да правно лице није осуђивано за неко од кривичних дела организованог криминала;</p> <p>3) Извод из казнене евиденције, односно уверење надлежне полицијске управе МУП-а, којим се потврђује да законски заступник понуђача није осуђиван за кривична дела против привреде, кривична дела против животне средине, кривично дело примања или давања мита, кривично дело преваре и неко од кривичних дела организованог криминала(захтев се може поднети према месту рођења или према месту пребивалишта законског заступника). Уколико понуђач има више законских заступника дужан је да достави доказ за сваког од њих</p> <p><b>Доказ за предузетнике и физичка лица:</b> Извод из казнене евиденције, односно уверење надлежне полицијске управе МУП-а, којим се</p>

**ЈАВНА НАБАВКА БР. 404-6/2016**

**Назив – Адаптација и санација ентеријера приземља и улаза са изградњом косе рампе за лица са посебним потребама**

	<p>потврђује да није осуђиван за неко од кривичних дела као члан организоване криминалне групе, да није осуђиван за кривична дела против привреде, кривична дела против животне средине, кривично дело примања или давања мита, кривично дело преваре(захтев се може поднети према месту рођења или према меступребивалишта)</p> <p><b>Доказ не може бити старији од 2 месеца пре отварања понуда.</b></p>
<p>Да је измирио доспеле порезе, доприносе и друге јавне дажбине у складу са прописима Републике Србије или стране државе када има седиште на њеној територији(чл. 75. ст. 1. тач. 4) Закона);</p>	<p><b>Доказ за правно лице:</b> Уверења Пореске управе Министарства финансија да је измирио доспеле порезе и доприносе и уверења надлежне локалне самоуправе према седишту понуђача да је измирио обавезе по основу изворних локалних јавних прихода;</p> <p><b>Доказ за предузетнике:</b> Уверења Пореске управе Министарства финансија да је измирио доспеле порезе и доприносе и уверења надлежне управе локалне самоуправе према седишту понуђача да је измирио обавезе по основу изворних локалних јавних прихода;</p> <p><b>Доказ за физичко лице:</b> Уверења Пореске управе Министарства финансија да је измирио доспеле порезе и доприносе и уверења надлежне управе локалне самоуправе према седишту понуђача да је измирио обавезе по основу изворних локалних јавних прихода;</p> <p><b>Доказ не може бити старији од 2 месеца пре отварања понуда.</b></p>
<p>Понуђач је дужан да при састављању понуде изричито наведе да је поштовао обавезе које произилазе из важећих прописа о заштити на раду, запошљавању и условима рада, заштити животне средине, као и да нема забрану обављања делатности која је на снази у време подношења понуде (чл. 75. ст. 2. Закона)</p>	<p>Попуњена, потписана и оверена Изјава од стране понуђача која је саставни део конкурсне документације</p>

### Доказивање додатних услова:

1. Услов Ш.2.тачка 5. - **Финансијски капацитет**, доказује се достављањем **Биланса стања и биланс успеха** за претходне три обрачунске године (2013, 2014, 2015 године) или "Извештаја о бонитету за јавне набавке БОН-ЈН" издат од стране **Агенције за привредне регистре** који садржи сажети биланс стања и успеха за последње 3 (три) обрачунске године.

**Напомена:**

- Наведени доказ се доставља као оверена фотокопија са датумом овере фотокопије после објављивања позива за достављање понуда.

2. Услов Ш.2.тачка 6. - **Пословни капацитет**, доказује се - **списком изведених радова** који су предмет јавне набавке, са подацима о наручиоцу, датуму, врсти радова и укупној вредности изведених радова уз **потврду** издату и потписану од стране свих наручиоца са списка. Потврда мора садржати следеће елементе:

- број уговора,
- уговорена вредност,
- период извођења радова,
- врста радова,
- укупну вредност изведених радова,
- податак да је понуђач квалитетно и у року извршио предметне радове.

Уколико понуђач подноси понуду са подизвођачем, у складу са чланом 80. Закона, подизвођач мора да испуњава обавезне услове из члана 75. став 1. тач. 1) до 4) Закона.

Уколико понуду подноси група понуђача, сваки понуђач из групе понуђача, мора да испуни обавезне услове из члана 75. став 1. тач. 1) до 4) Закона, а додатне услове испуњавају заједно.

## V. УПУТСТВО ПОНУЂАЧИМА КАКО ДА САЧИНЕ ПОНУДУ

### 2.1. ЈЕЗИК ПОНУДЕ

Понуда и документација која се односи на понуду мора бити на **српском језику**.

### 2.2. САДРЖИНА ПОНУДЕ

Понуђач је дужан да испуњава услове дефинисане чланом 75. и 76. Закона о јавним набавкама и конкурсном документацијом, што доказује на начин дефинисан конкурсном документацијом као и да приликом подношења понуде достави тражене прилоге и попуни, потпише и овери обрасце који су дати у конкурсној документацији.

### 2.3. ИЗМЕНЕ, ДОПУНЕ И ОПОЗИВ ПОНУДА

Понуђач може да **измени, допуни или опозове понуду**, писаним обавештењем, **само пре истека рока за подношење понуда**.

Обавештење о изменама, допунама или опозиву понуде се доставља са ознаком “Измена понуде”, “Допуна понуде” или “Опозив понуде” за јавну набавку бр. 404-6/2016 за **Адаптацију и санацију ентеријера приземља и улаза са изградњом косе рампе за лица са посебним потребама** (предмет набавке).

### 2.4. ИСПРАВКА ГРЕШАКА У ПОДНЕТИМ ПОНУДАМА

Уколико понуђач начини грешку у попуњавању, дужан је да исту избели и правилно попуни, а место начињене грешке **парафира и овери печатом**.

Наручилац може уз **сагласност понуђача** да изврши исправке рачунских грешака уочених приликом разматрања понуде, по окончаном поступку отварања понуда, узимајући као релевантне јединичне цене. Ако се понуђач не сагласи са исправком рачунских грешака, наручилац ће његову понуду **одбити као неприхватљиву**.

### 2.5. ОЦЕНА ПОНУДЕ

Наручилац ће одбити **све неблаговремене, неисправне и неодговарајуће понуде** а може да одбије и **неприхватљиве понуде**, у смислу Закона о јавним набавкама.

### 2.6. ОДУСТАНАК ОД ЈАВНЕ НАБАВКЕ

Наручилац је дужан да обустави поступак јавне набавке уколико нису испуњени услови за доделу уговора из члана 107. Закона о јавним набавкама.

Наручилац задржава право да одустане од предметне јавне набавке из објективних и доказивих разлога који се нису могли предвидети у време покретања поступка и који онемогућавају да се започети поступак оконча, односно услед којих је престала потреба наручиоца за предметном набавком због чега се иста неће понављати у току исте буџетске године.

### 2.7. АЛТЕРНАТИВНА РЕШЕЊА – ПОНУДА СА ВАРИЈАНТАМА

Понуде са варијантама нису дозвољене.

### 2.8. КРИТЕРИЈУМ

Након прегледа и стручне оцена понуда наручилац ће одбити све неприхватљиве понуде а све **Прихватљиве понуде** рангирају се применом критеријума **најниже понуђене цене**.

## ЈАВНА НАБАВКА БР. 404-6/2016

### Назив – Адаптација и санација ентеријера приземља и улаза са изградњом косе рампе за лица са посебним потребама

Уколико две или више понуда имају исту најнижу понуђену цену, као најповољнија биће изабрана понуда оног понуђача који је понудио краћи рок за завршетак предметних радова.

#### 2.9. ВАЛУТА

Вредности у конкурсној документацији и понуди исказују се искључиво у **динарима**.

#### 2.10. ЦЕНА

Цена у понуди треба да буде изражена у динарима без ПДВ-а и са ПДВ-ом, а понуђачи који нису у систему ПДВ-а исказују само укупну цену. Понуђена цена мора бити **фиксна** тј. не може се мењати у току реализације уговора.

Укупну цену је потребно изразити **нумерички и текстуално**.

#### 2.11. УСЛОВИ ПЛАЋАЊА

Авансно плаћање највише до **50%** вредности понуде, а остатак по испостављеним привременим ситуацијама до 90% уговорене вредности и 10% уговорене вредности по окончаној ситуацији, сачињених на основу јединичних цена из понуде и стварно изведених количина радова по уговореним позицијама, што се доказује овереним листовима грађевинске књиге потписаним и овереним од стране одговорног извођача радова и стручног надзора.

Окончана ситуација мора износити **минимум 10 %** од уговорене вредности.

#### 2.12. РОКОВИ И ДИНАМИЧКИ ПЛАН:

- **Рок извођења радова** не може бити дужи од 60 (шездесет) календарских дана рачунајући од дана увођења у посао, а понуђени рок мора бити усаглашен са приложеним динамичким планом.

- **Динамички план извођења радова** којим ће бити дефинисани динамика и рокови извођења радова по врстама и позицијама који мора одговарати понуђеном року.

- **Гарантни рок за изведене радове** не сме бити краћи од 2 (две) године рачунајући од дана примопредаје објекта-радова и потписивања Записника о примопредаји радова.

#### 2.13. ТЕХНИЧКЕ КАРАКТЕРИСТИКЕ

Понуђач је у обавези да достави **Предмер и прерачун радова**, на којем ће се на јасан и недвосмислен начин видети технички опис позиција радова којим ће бити дефинисана технологија и квалитет извођења радова као и материјал неопходан за реализацију сваке позиције радова појединачно као и структура и јединичне цене предметних позиција радова.

#### 2.14. СРЕДСТВА ФИНАНСИЈСКОГ ОБЕЗБЕЂЕЊА

Понуђач који наступа самостално, понуђач који наступа са подизвођачима односно група понуђача је у обавези да уз понуду достави потписан и оверен образац изјаве у којој ће потврдити намеру:

**1. да ће након закључења уговора доставити наручиоцу бланко сопствену меницу и менично овлашћење за повраћај исплаћеног аванса с ПДВ-ом у корист наручиоца**, која треба да буде са клаузулом „ без протеста”, роком доспећа „ по виђењу” и роком важења **15 (петнаест) дана** дужим од уговореног рока завршетка радова, с тим да евентуални продужетак рока за завршетак радова има за последицу и продужење рока важења менице и меничног овлашћења, за исти број дана за који ће бити продужен и рок за завршетак радова;

## ЈАВНА НАБАВКА БР. 404-6/2016

### Назив – Адаптација и санација ентеријера приземља и улаза са изградњом косе рампе за лица са посебним потребама

2. да ће након закључења уговора доставити наручиоцу бланко сопствену меницу и менично овлашћење за добро извршење посла у износу од 10 % од укупне вредности уговора са ПДВ-ом, у корист Наручиоца, која треба да буде са клаузулом „ без протеста” , роком доспећа „ по виђењу” и роком важења 60 (шездесет) дана (минимални рок је 5 (пет) дана) дужим од уговореног рока за завршетак радова с тим да евентуални продужетак рока за завршетак радова има за последицу и продужење рока важења менице и меничног овлашћења, за исти број дана за који ће бити продужен и рок за завршетак радова;

3. да ће на дан примопредаје радова наручиоцу предати бланко сопствену меницу и менично овлашћења за отклањање грешака у гарантном року, у износу од 5 % (највише до 10 %) од укупне вредности уговора са ПДВ-ом, у корист Наручиоца, која треба да буде са клаузулом „ без протеста” , роком доспећа „ по виђењу” и роком важења 5 (пет) дана дужим од уговореног гарантног рока.

## 2.15. ДОДАТНА ОБЈАШЊЕЊА

Заинтересована лица могу искључиво у писаном облику тражити додатне информације или појашњења у вези са припремањем понуде, најкасније 5 (пет) дана пре истека рока за подношење понуде, путем електронске поште на E-mail [nenad.mihailovic@vipos.edu.rs](mailto:nenad.mihailovic@vipos.edu.rs) или у писаној форми путем поште на адресу: Висока пословна школа струковних студија Ваљево, Ваљево ул. Вука Караџића 3а са назнаком: "Питања за јавну набавку бр.404-6/2016".

Наручилац ће у року од 3 (три) дана од дана пријема, подносиоцу захтева доставити одговор у писаном облику и исти истовремено објавити на Порталу јавних набавки и на својој интернет страници.

Тражење додатних информација и појашњења телефоном није дозвољено.

## 2.16. РОК ВАЖЕЊА ПОНУДЕ

Рок важења понуде је 30 (тридесет) календарских дана (минимални рок важења понуде је 30 календарских дана) рачунајући од дана јавног отварања понуда.

У случају да понуђач у својој понуди наведе краћи рок важења понуде, понуда ће бити одбијена, као неисправна.

## 2.17. МОДЕЛ УГОВОРА

Овлашћено лице понуђача дужно је да модел уговора попуни, потпише и овери, чиме потврђује да је сагласан са моделом уговора.

Подаци унети у модел уговора морају се слагати са подацима наведеним у понуди.

## 2.18. ОДЛУКА О ДОДЕЛИ УГОВОРА И ЗАКЉУЧЕЊЕ УГОВОРА

Наручилац ће донети Одлуку о додели уговора најкасније у року од 10 (десет) дана рачунајући од дана јавног отварања понуда.

Након спроведене стручне оцене понуда, на основу извештаја комисије наручилац доноси Одлуку о додели уговора, ако је прибавио најмање 1 (једну) прихватљиву понуду.

Одлуку о додели уговора, Наручилац ће непосредно или електронском поштом доставити свим понуђачима у року од 3 (три) дана рачунајући од дана доношења одлуке. Понуђачи су у обавези да у зависности од начина достављања на одговарајући начин потврде пријем одлуке (електронски, овереном повратницом...)

У случају да понуђач чија је понуда прихватљива и изабрана као најповољнија одбије да закључи уговор, наручилац може закључити уговор са првим следећим понуђачем са ранг листе чија је понуда прихватљива. Само закључен уговор сматраће се званичном обавезом наручиоца и никакве активности се не могу започети пре него што уговор буде закључен.

Уговор са прихватљивим понуђачем биће закључен у року од 8 (осам) дана рачунајући од дана истека рока за подношење захтева за заштиту права понуђача.

## 2.19. ЗАШТИТА ПРАВА ПОНУЂАЧА

Захтев за заштиту права подноси се **наручиоцу** непосредно или поштом препоручено са повратницом, а може се поднети у току целог поступка јавне набавке, против сваке радње наручиоца, уз уплату прописане таксе. **Копију захтева за заштиту права подносилац захтева истовремено доставља Републичкој комисији.**

О поднетом захтеву за заштиту права наручилац ће обавестити све учеснике у поступку јавне набавке и истовремено објавити обавештење о поднетом захтеву на Порталу јавних набавки, најкасније у року од **2 (два) дана** од дана пријема захтева за заштиту права.

Поступак заштите права понуђача регулисан је одредбама чл. 138. -167. Закона.

## 2.20. ПОШТОВАЊЕ ЗАКОНСКИХ ПРОПИСА И УСЛОВА:

Понуђач, Подизвођач или Члан групе понуђача је дужан да при састављању своје понуде у склопу "**Изјаве**" – Образац 2, 2а и 2б наведе да је поштовао обавезе које произилазе из важећих прописа о заштити на раду, запошљавању и условима рада, заштите животне средине, као и да гарантује да је ималац права интелектуалне својине.

Понуђач, Подизвођач или Члан групе понуђача је такође дужан да при састављању своје понуде у склопу "**Изјаве**" – Образац 2, 2а и 2б наведе да накнаду за коришћење патената, као и одговорност за повреду заштићених права интелектуалне својине трећих лица сноси понуђач.

## 2.21. ИЗЈАВА О ИСПУЊЕНОСТИ УСЛОВА:

- Понуђач или носилац посла – овлашћени члан групе понуђача, је дужан да потпише и овери "**Изјаву понуђача о испуњености обавезних и додатних услова, поштовању законских прописа и средствима финансијског обезбеђења**" (образац 2),
- Подизвођач, је дужан да потпише и овери "**Изјаву подизвођача о испуњености обавезних и додатних услова и поштовању законских прописа**" (образац 2а),
- Члан групе понуђача, је дужан да потпише и овери "**Изјаву члана групе понуђача о испуњености обавезних и додатних услова и поштовању законских прописа**" (образац 2б).

којима се доказује испуњеност обавезних и додатних услова из конкурсне документације неопходних за учешће у поступку јавне набавке.

## 2.22. ПОДНОШЕЊЕ ПОНУДЕ – УСЛОВИ, ОБЛИЦИ И ФОРМЕ:

Понуђач може поднети понуду као:

- **самосталну понуду,**
- **понуду са подизвођачем или**
- **заједничку понуду као група понуђача.**

**Уколико се подноси самостална понуда:**

Понуђач може да поднесе само 1 (једну) понуду.

Понуђач који је самостално поднео понуду не може истовремено да учествује као подизвођач или у заједничкој понуди групе понуђача.

## ЈАВНА НАБАВКА БР. 404-6/2016

### Назив – Адаптација и санација ентеријера приземља и улаза са изградњом косе рампе за лица са посебним потребама

#### Уколико се подноси понуда са подизвођачем:

- понуђач је обавезан да то наведе у понуди.
- Понуђач је дужан да уколико у понуди наведе подизвођаче уз своју понуду приложи потписану и оверену **изјаву подизвођача да испуњава обавезне и додатне услове и поштовању законских прописа** за учешће у поступку јавне набавке, дефинисане чланом 75. став 1. тачка 1) до 4) и 6), Закона о јавним набавкама Образац 2а.
- Подизвођачи нису дужни да испуњавају обавезни услов дефинисан чл. 75. став 1. тачка 5), Закона о јавним набавкама, **осим уколико** подизвођачу није поверено извођење дела или свих позиција радова који подразумевају овај услов уколико вредност ових радова не прелази 10% укупне вредности радова. Уколико вредност радова који подлежу обавези поседовања посебне дозволе за обављање делатности прелази 10% укупне вредности радова овај услов мора испуњавати и понуђач и подизвођач уколико је истом поверено извођење ових радова.
- Подизвођачи нису дужни да испуњавају додатне услове дефинисане чл. 76., Закона о јавним набавкама и конкурсном документацијом.

#### Уколико понуду подноси група понуђача:

- Сваки понуђач из групе понуђача мора да испуни обавезне услове из члана 75. став 1 тач.1) до 4). Закона о јавним набавкама. Стога је неопходно да сваки понуђач из групе понуђача достави потписан и оверен образац **"Изјаве члана групе понуђача о испуњености обавезних и додатних услова и поштовању законских прописа "** – образац 2б, за учешће у поступку јавне набавке, дефинисане чланом 75. став 1. тач. 1) до 4) Закона о јавним набавкама.
- Додатне услове дефинисане чланом 76. Закона о јавним набавкама и конкурсном документацијом понуђачи из групе понуђача испуњавају **заједно-кумулятивно**, што се доказује **"Изјавом понуђача о испуњености обавезних и додатних услова, поштовању законских прописа и средствима финансијског обезбеђења"**-образец 2, коју потписује и оверава носилац посла – овлашћени члан групе понуђача, који је споразумом **овлашћен да заступа** групу понуђача.
- **Саставни део заједничке понуде** групе понуђача је **споразум** којим се понуђачи из групе међусобно и према наручиоцу обавезују на извршење јавне набавке, који обавезно садржи податке о:
  - 1) **члану групе који ће бити носилац посла, односно који ће поднети понуду и који ће заступати групу понуђача пред наручиоцем;**
  - 2) **понуђачу који ће у име групе понуђача потписати уговор;**
  - 3) **понуђачу који ће у име групе понуђача дати средство обезбеђења;**
  - 4) **понуђачу који ће издати рачун;**
  - 5) **рачуну на који ће бити извршено плаћање;**
  - 6) **обавезама сваког од понуђача из групе понуђача за извршење уговора.**

Понуђачи из групе понуђача у поступку реализације предмета јавне набавке одговарају неограничено солидарно према наручиоцу.

## 2.23 БИТНИ НЕДОСТАЦИ ПОНУДЕ

У складу са чл.106. Закона о јавним набавкама, наручилац ће одбити понуду као неисправну ако:

- 1) понуђач не докаже да испуњава обавезне услове за учешће;
- 2) понуђач не докаже да испуњава додатне услове;

**ЈАВНА НАБАВКА БР. 404-6/2016**

**Назив – Адаптација и санација ентеријера приземља и улаза са изградњом косе рампе  
за лица са посебним потребама**

- 3) понуђач није доставио тражено средство обезбеђења;
- 4) је понуђени рок важења понуде краћи од прописаног;
- 5) понуда садржи друге недостатке због којих није могуће утврдити стварну садржину понуде или је није могуће упоредити са другим понудама.

**VI. ОБАВЕЗНИ САДРЖАЈ ПОНУДЕ (ПРИЛОЗИ И ОБРАСЦИ):**

1. **Образац 1 - Образац за оцену испуњености услова** – Образац мора бити попуњен, потписан и оверен печатом од стране одговорног-овлашћеног лица понуђача или носиоца посла-овлашћеног члана групе понуђача.
2. **Образац 2 - ИЗЈАВА ПОНУЂАЧА о испуњености обавезних и додатних услова, поштовању законских прописа и средствима финансијског обезбеђења** - Изјава мора бити попуњена, потписана и оверена печатом од стране одговорног-овлашћеног лица понуђача или носилоца посла-овлашћеног члана групе понуђача.  
**Напомена:** Изјаву даје понуђач за самосталне понуде и понуде са подизвођачима и носилац посла - овлашћени члан групе понуђача за понуду коју подноси група понуђача.
3. **Образац 2а - ИЗЈАВА ПОДИЗВОЂАЧА о испуњености обавезних и додатних услова и поштовању законских прописа** - Изјава мора бити попуњена, потписана и оверена печатом од стране одговорног-овлашћеног лица свих подизвођача који су ангажовани на реализацији предмета јавне набавке.  
**Напомена:** Изјава се доставља **само у случају понуде која се даје са подизвођачима** и у том случају изјаву дају сви ангажовани подизвођачи.
4. **Образац 2б - ИЗЈАВА ЧЛАНА ГРУПЕ ПОНУЂАЧА о испуњености обавезних и додатних услова и поштовању законских прописа** - Изјава мора бити попуњена, потписана и оверена од стране одговорних-овлашћених лица свих чланова групе понуђача.  
**Напомена:** Изјава се доставља **само у случају понуде коју даје група понуђача** и у том случају изјаву дају сви чланови групе понуђача, осим носиоца посла - овлашћеног члана групе понуђача који даје изјаву на обрасцу 2.
5. **Образац 3 - Понуда** - Понуда мора бити попуњена, потписана и оверена печатом од стране одговорног-овлашћеног лица понуђача.  
**Напомена:** За групу понуђача, образац попуњава, потписује и оверава само **носилац посла - овлашћени члан** групе понуђача.
6. **Образац 4 - Образац структуре цене – Предмер и предрачун радова** - У предмеру и предрачуну радова морају бити унете јединичне цене сваке позиције радова без ПДВ-а, укупна цена за сваку позицију радова без ПДВ-а, као и збирна рекапитулација са укупним износом исказаним без ПДВ-а, посебно исказаним ПДВ-ом и укупном ценом са ПДВ-ом. Понуђачи ван система ПДВ-а исказују само укупне цене. Предмер и предрачун радова мора бити попуњен, потписан и оверен печатом од стране одговорног-овлашћеног лица понуђача.  
**Напомена:** За групу понуђача, образац попуњава, потписује и оверава само **носилац посла - овлашћени члан** групе понуђача.
7. **Образац 5 – Изјава понуђача о начину наступа** - Изјава мора бити попуњена, потписана и оверена печатом од стране одговорног-овлашћеног лица понуђача.  
**Напомена:** За групу понуђача, изјаву попуњава, потписује и оверава само **носилац посла - овлашћени члан** групе понуђача
8. **Образац 6 – Подаци о понуђачу који наступа самостално** - Образац мора бити попуњен, потписан и оверен печатом од стране одговорног-овлашћеног лица понуђача.  
**Напомена:** Уколико понуђач наступа са подизвођачима или даје заједничку понуду као група понуђача **исти не попуњава и оверава** овај образац.
9. **Образац 7 – Подаци о понуђачу који наступа са подизвођачима** - Образац мора бити попуњен, потписан и оверен печатом од стране одговорног-овлашћеног лица понуђача који наступа са подизвођачима.

**Назив – Адаптација и санација ентеријера приземља и улаза са изградњом косе рампе за лица са посебним потребама**

**Напомена:** Понуђач који наступа самостално или даје заједничку понуду као група понуђача не попуњава и оверава овај образац.

10. **Образац 8 – Изјава понуђача о ангажовању подизвођача** - Изјава мора бити попуњена, потписана и оверена печатом од стране одговорног-овлашћеног лица понуђача.

**Напомена:** Понуђачи који наступају самостално или дају заједничку понуду као група понуђача не попуњавају и оверавају овај образац.

11. **Образац 9 – Подаци о подизвођачу** - Образац мора бити попуњен, потписан и оверен печатом од стране одговорног-овлашћеног лица подизвођача.

**Напомена:** Понуђачи који наступају самостално или дају заједничку понуду као група понуђача не попуњавају и оверавају овај образац.

12. **Образац 10 – Изјава чланова групе понуђача који подносе заједничку понуду** – Образац мора бити попуњен, потписан и оверен од стране одговорног-овлашћеног лица носиоца посла – овлашћеног члана групе понуђача и сваког члана групе понуђача.

**Напомена:** Понуђачи који наступају самостално или дају понуду са подизвођачима не попуњавају и оверавају овај образац.

13. **Образац 11 – Подаци о понуђачу-носиоцу посла као овлашћеном члану групе понуђача**- Образац мора бити попуњен, потписан и оверен од стране одговорног-овлашћеног лица носиоца посла-овлашћеног члана групе понуђача.

**Напомена:** Понуђачи који наступају самостално или дају понуду са подизвођачима не попуњавају и оверавају овај образац

14. **Образац 12 - Подаци о члану групе понуђача** – Образац мора бити попуњен, потписан и оверен од стране одговорног-овлашћеног лица свих чланова групе понуђача.

**Напомена:** Носилац посла-овлашћени члан групе понуђача и понуђачи који наступају самостално или дају понуду са подизвођачима не попуњавају и оверавају овај образац.

15. **Споразум о заједничком наступу групе понуђача.**

**Напомена:** Споразум се доставља само у случају подношења заједничке понуде-понуде групе понуђача и исти потписују сви чланови групе понуђача.

16. **Образац 13 - Изјава понуђача о посети локације** – Образац мора бити попуњен, потписан и оверен од стране одговорног-овлашћеног лица понуђача.

**Напомена:** За групу понуђача, образац попуњава, потписује и оверава само **носилац посла-овлашћени члан** групе понуђача.

17. **Образац 14 - Изјава понуђача о одговорним извођачима радовима** - Изјава мора бити попуњена, потписана и оверена од стране одговорног-овлашћеног лица понуђача.

**Напомена:** За групу понуђача, изјаву попуњава, потписује и оверава само **носилац посла - овлашћени члан** групе понуђача.

18. **Образац 15 - Изјава понуђача о прихватању услова из конкурсне документације** – Образац мора бити попуњен, потписан и оверен печатом од стране одговорног-овлашћеног лица понуђача или носиоца посла-овлашћеног члана групе понуђача.

19. **Образац 16 – Обрачун трошкова припреме понуде** - Образац мора бити попуњен, потписан и оверен печатом од стране одговорног-овлашћеног лица понуђача или носиоца посла-овлашћеног члана групе понуђача.

**Напомена:**

- Образац се попуњава **само уколико понуђач потражује** трошкове припреме понуде уколико је наручилац одустао од набавке.

## ЈАВНА НАБАВКА БР. 404-6/2016

### Назив – Адаптација и санација ентеријера приземља и улаза са изградњом косе рампе за лица са посебним потребама

- Уколико у складу са чл. 88. Закона о јавним набавкама не постоји основ за потраживање трошкова припреме понуде образац се не попуњава и не оверава.
20. **Образац 17 – Изјава о независној понуди** - Образац мора бити попуњен, потписан и оверен печатом од стране одговорног-овлашћеног лица понуђача или носиоца посла-овлашћеног члана групе понуђача.
21. **Образац 18 - Модел уговора** - Одговорно-овлашћено лице понуђача или носиоца посла-овлашћеног члана групе понуђача мора да попуни и парафира сваку страну модела уговора, потпише и овери печатом модел уговора на последњој страни, чиме потврђује да прихвата све елементе модела уговора.
22. **Образац 19 - Динанички план - план реализације** – Понуђач мора у **приложеној или у слободној форми** да достави од стране одговорног – овлашћеног лица понуђача попуњен, потписан и оверен динамички план реализације радова који мора бити усклађен са понуђеним роком за извођење радова.

## VII. НЕОБАВЕЗНИ САДРЖАЈ ПОНУДЕ (ПРИЛОЗИ И ОБРАСЦИ):

23. **Образац 20 – Овлашћење представника понуђача** - Образац мора бити попуњен, потписан и оверен печатом од стране одговорног-овлашћеног лица понуђача или носиоца посла-овлашћеног члана групе понуђача.

### Напомене:

- Овлашћење представника понуђача за учешће у поступку отварања понуда овлашћено лице **предаје комисији у оригиналу пре почетка отварања понуда** иначе не може присуствовати отварању понуда иако је исту доставило у склопу запечаћене понуде.
  - Приликом предаје понуде понуђач **није у обавези** да достави Овлашћење представника понуђача за учешће у отварању понуда.
24. **Образац 21 – Потврда о пријему понуде** - Образац попуњава, потписује и оверава овлашћено лице наручиоца и издаје се само понуђачима који понуду доставе непосредно на адресу наручиоца из позива за достављање понуде.
- Приликом предаје понуде понуђач **није у обавези** да достави потврду о пријему понуде.

**ЈАВНА НАБАВКА БР. 404-6/2016**

**Назив – Адаптација и санација ентеријера приземља и улаза са изградњом косе рампе за лица са посебним потребама**

**ОБРАЗАЦ 1.****ОБРАЗАЦ ЗА ОЦЕНУ ИСПУЊЕНОСТИ УСЛОВА**

При састављању понуде у потпуности смо поштовали услове наручиоца из конкурсне документације, упознати смо са свим условима и с тим у вези **прилажемо следеће прилоге и образце** о испуњености обавезних и додатних услова и то:

Ред. бр.	НАЗИВ ДОКУМЕНТА - ОБРАСЦА		
1.	ОБРАЗАЦ 1 - Образац за оцену испуњености услова	да	не
2.	ОБРАЗАЦ 2 - Изјава понуђача о испуњености обавезних и додатних услова, поштовању законских прописа и средствима финансијског обезбеђења	да	не
3.	ОБРАЗАЦ 2а - Изјава подизвођача о испуњености обавезних и додатних услова и поштовању законских прописа.	да	не
4.	ОБРАЗАЦ 2б - Изјава члана групе понуђача о испуњености обавезних и додатних услова и поштовању законских прописа.	да	не
5.	Копија Важеће дозволе за обављање одговарајуће делатности, издата од стране надлежног органа.	да	не
6.	ОБРАЗАЦ 3 - Образац понуде.	да	не
7.	ОБРАЗАЦ 4 - Образац структуре цене	да	не
8.	ОБРАЗАЦ 5 - Изјава понуђача о начину наступа	да	не
9.	ОБРАЗАЦ 6 - Подаци о понуђачу који наступа самостално.	да	не
10.	ОБРАЗАЦ 7 - Подаци о понуђачу који наступа са подизвођачем.	да	не
11.	ОБРАЗАЦ 8 - Изјава понуђача о ангажовању подизвођача.	да	не
12.	ОБРАЗАЦ 9 - Подаци о подизвођачу	да	не
13.	ОБРАЗАЦ 10 - Изјава чланова групе који подносе заједничку понуду.	да	не
14.	ОБРАЗАЦ 11 – Подаци о понуђачу-носиоцу посла.	да	не
15.	ОБРАЗАЦ 12 – Подаци о члану групе понуђача.	да	не
16.	Споразум о заједничком наступу групе понуђача.	да	не
17.	ОБРАЗАЦ 13 – Изјава понуђача о обиласку локације	да	не
18.	ОБРАЗАЦ 14 – Изјава понуђача о одговорним извођачима радова	да	не
19.	ОБРАЗАЦ 15 – Изјава о прихватању услова из конк. документације	да	не
20.	ОБРАЗАЦ 16 – Обрачун трошкова припреме понуде.	да	не
21.	ОБРАЗАЦ 17 – Изјава о независној понуди.	да	не
22.	ОБРАЗАЦ 18 – Модел уговора о извођењу радова.	да	не
23.	ОБРАЗАЦ 19 – Динамички план реализације радова.	да	не

ПОТПИС ОВЛАШЋЕНОГ ЛИЦА

М. П

**НАПОМЕНА:** Образац попуњава, потписује и оверава одговорно - овлашћено лице:

- понуђача који наступа самостално
- понуђача који наступа са подизвођачем,
- подизвођача,
- носиоца посла-овлашћеног члана групе понуђача и
- члана групе понуђача.

За подизвођача и члана групе понуђача достављају се само они прилози односно попуњавају само образци који се односе на исте.

Образац копирати у потребном броју примерака за сваког подизвођача и сваког члана групе понуђача.

## ЈАВНА НАБАВКА БР. 404-6/2016

Назив – Адаптација и санација ентеријера приземља и улаза са изградњом косе рампе за лица са посебним потребама

### ОБРАЗАЦ 2.

У складу са чл. 77. став 4. Закона о јавним набавкама и условима утврђеним конкурсном документацијом за реализацију ЈН бр.404-6/2016, да је се

### ИЗЈАВА ПОНУЂАЧА

о испуњености обавезних услова по чл. 75. и додатних услова по чл.76. Закона о јавним набавкама, поштовању законских прописа и средствима финансијског обезбеђења дефинисаних конкурсном документацијом

Под пуном кривичном и материјалном одговорношћу као овлашћено лице испред понуђача \_\_\_\_\_ из \_\_\_\_\_ ул. \_\_\_\_\_ бр. \_\_\_\_\_, изјављујем:

- да понуђач, испуњава све **обавезне услове** утврђене конкурсном документацијом,
- да понуђач, испуњава све **додатне услове** из конкурсне документације,
- да понуђач испуњава **обавезни услов** и то:
  - све обавезе које произилазе из важећих прописа о заштити на раду, запошљавању и условима рада, заштити животне средине,
  - да је ималац права интелектуалне својине односно да сноси све трошкове исплате накнаде за коришћење патената, као и евентуалну одговорност за повреду заштићених права интелектуалне својине трећих лица
  - да нема забрану обављања делатности која је на снази у време подношења понуде
- да ће понуђач наручиоцу доставити сва **средства финансијског обезбеђења** у складу са износима и роковима утврђеним конкурсном документацијом.

ПОТПИС ОВЛАШЋЕНОГ ЛИЦА

М. П

---

**ЈАВНА НАБАВКА БР. 404-6/2016**

**Назив – Адаптација и санација ентеријера приземља и улаза са изградњом косе рампе  
за лица са посебним потребама**

**ОБРАЗАЦ 2а.**

У складу са чл. 77. став 4. Закона о јавним набавкама и условима утврђеним конкурсном документацијом за реализацију ЈН бр404-6/2016, да је се

**ИЗЈАВА  
ПОДИЗВОЂАЧА**

**о испуњености обавезних услова по чл. 75., додатних услова по чл.76, Закона о јавним  
набавкама и поштовању законских прописа**

Под пуном кривичном и материјалном одговорношћу као овлашћено лице испред подизвођача \_\_\_\_\_ из \_\_\_\_\_ ул. \_\_\_\_\_ бр. \_\_\_\_\_, изјављујем:

- да подизвођач, испуњава све **обавезне услове** утврђене конкурсном документацијом у оквиру поглавља III.1. тачка 1 – 4,
- да подизвођач, испуњава и **додатне услове** из конкурсне документације у оквиру поглавља III.2. тачка 7 – 8
- да подизвођач испуњава **обавезни услов** из поглавља III.1. тачка 6 и то:
  - све обавезе које произилазе из важећих прописа о заштити на раду, запошљавању и условима рада, заштити животне средине,
  - да је ималац права интелектуалне својине односно да сноси све трошкове исплате накнаде за коришћење патената, као и евентуалну одговорност за повреду заштићених права интелектуалне својине трећих лица
  - да нема забрану обављања делатности која је на снази у време подношења понуде

ПОТПИС ОВЛАШЋЕНОГ ЛИЦА

М. П

Напомена:	Образац копирати за сваког подизвођача понаособ уколико се у поступку јавне набавке наступа са више подизвођача.
-----------	--

**ЈАВНА НАБАВКА БР. 404-6/2016**

**Назив – Адаптација и санација ентеријера приземља и улаза са изградњом косе рампе  
за лица са посебним потребама**

**ОБРАЗАЦ 26.**

У складу са чл. 77. став 4. Закона о јавним набавкама и условима утврђеним конкурсном документацијом за реализацију ЈН бр. 404-6/2016, да је се

**ИЗЈАВА  
ЧЛАНА ГРУПЕ ПОНУЂАЧА**

**о испуњености обавезних услова по чл. 75., додатних услова по чл.76, Закона о јавним  
набавкама и поштовању законских прописа**

Под пуном кривичном и материјалном одговорношћу као овлашћено лице испред  
члана групе понуђача \_\_\_\_\_ из \_\_\_\_\_  
ул. \_\_\_\_\_ бр. \_\_\_\_\_, изјављујем:

- да члан групе понуђача, испуњава све **обавезне услове** утврђене конкурсном документацијом у оквиру поглавља III.1. тачка 1 – 4,
- да члан групе понуђача, испуњава и **додатне услове** из конкурсне документације у оквиру поглавља III.2. тачка 7 – 8,
- да члан групе понуђача испуњава **обавезни услов** из поглавља III.1. тачка 6 и то:
  - све обавезе које произилазе из важећих прописа о заштити на раду, запошљавању и условима рада, заштити животне средине,
  - да је ималац права интелектуалне својине односно да сноси све трошкове исплате накнаде за коришћење патената, као и евентуалну одговорност за повреду заштићених права интелектуалне својине трећих лица
  - да нема забрану обављања делатности која је на снази у време подношења понуде

ПОТПИС ОВЛАШЋЕНОГ ЛИЦА

М. П

Напомена:	Образац копирати за сваког члана групе понуђача понаособ уколико се у поступку јавне набавке наступа заједничком понудом као група понуђача.
-----------	--

**ЈАВНА НАБАВКА БР. 404-6/2016**

**Назив – Адаптација и санација ентеријера приземља и улаза са изградњом косе рампе за лица са посебним потребама**

**ОБРАЗАЦ 3**

На основу позива за достављање понуда у поступку јавне набавке бр. **404-6/2016**, чији је предмет набавка радова – **Адаптација и санација ентеријера приземља и улаза са изградњом косе рампе за лица са посебним потребама** у објекту Високе пословне школе струковних студија Ваљево **д о с т а в љ а м о**

**П О Н У Д А  
ЗА ЈАВНУ НАБАВКУ РАДОВА**

**ОПШТИ ПОДАЦИ О ПОНУЂАЧУ:**

Назив понуђача: \_\_\_\_\_

Седиште и адреса понуђача: : \_\_\_\_\_

Матични број \_\_\_\_\_, ПИБ \_\_\_\_\_

Текући рачун \_\_\_\_\_ код пословне банке \_\_\_\_\_

1. Да квалитетно извршимо све радове у складу са наведеним условима из конкурсне документације, поштујући све важеће прописе и стандарде, на следећи начин:

**а) самостално                      б) са подизвођачем                      ц) заједничка понуда**

**Напомена:** Заокружити једну од понуђених опција

2. Да радове изведемо по цени:

**2.а. За понуђаче у систему ПДВ-а:**

<b>Укупна вредност радова изражена у динарима без ПДВ-а:</b>	дин.
<b>Укупна вредност ПДВ-а по стопи од ___%:</b>	дин.
<b>Укупна вредност радова изражена у динарима са ПДВ-ом:</b>	дин.
Словима:	

**2.б. За понуђаче који нису у систему ПДВ-а:**

<b>Укупна вредност радова изражена у динарима:</b>	дин.
Словима:	

2. Рок завршетка радова: \_\_\_\_ ( \_\_\_\_\_ ) календарских дана од дана увођења у посао (**макс. рок 60 календарских дана**).

3. Гарантни рок за све радове: \_\_\_\_ ( \_\_\_\_\_ ) година, рачунајући од дана комисијске примопредаје објекта/радова (**гарантни рок не може бити краћи од 2 године**)

4. Важност понуде: \_\_\_\_ ( \_\_\_\_\_ ) календарских дана рачунајући од дана отварања понуда (**не може бити краћи од 30 дана**)

5. Начин плаћања:

а) аванс у вредности од \_\_\_\_ % што износи \_\_\_\_\_ динара (**највише 50 %**), а остатак по привременим и окончаној ситуацији.

б) без аванса-на основу привремених и окончане ситуације.

ПОТПИС ОВЛАШЋЕНОГ ЛИЦА

М. П

ЈАВНА НАБАВКА БР. 404-6/2016

Назив – Адаптација и санација ентеријера приземља и улаза са изградњом косе рампе за лица са посебним потребама

ОБРАЗАЦ 4

**ОБРАЗАЦ СТРУКТУРЕ ЦЕНЕ  
ПРЕДМЕР И ПРЕДРАЧУН РАДОВА**

ПРЕТХОДНИ РАДОВИ				Јединична цена без ПДВ	Укупна вредност без ПДВ
1	Рушење дела зида , ради добијања отвора дим.2,20x3,00м од пуне опеке д=48цм са утоваром и одвозом шута на депонију. Обрачун по м2.				
		м2	3.17	x	=
2	Уклањање канцеларијског намештаја са утоваром и одвозом на депонију.Обрачун паушал.				
		паушал			=
3	Пажљиво померање и враћање намештаја (метални ормари) у канцеларијама.Обрачун паушал. (Утврдити на лицу места, обиласком објекта )				
		паушал			=
4	Демонтажа зидних огласних табли (дрвени рам застакљен једноструким стаклом ) са утоваром и одвозом на депонију. Обрачун паушал.				
		паушал			=

**ЈАВНА НАБАВКА БР. 404-6/2016**

**Назив – Адаптација и санација ентеријера приземља и улаза са изградњом косе рампе за лица са посебним потребама**

5	Демонтажа унутрашњих дрвених врата са одвозом и слагањем на градилишну депонију.Обрачун по ком.								
				ком	4.00	x		=	
6	Демонтажа преграде ,целог фронталног дела шалтера од пода до плафона 3,00x3,0м заједно са ун. вратима. Преграду демонтирати и одложити на градилишну депонију.Обрачун по м2.								
				м2	9.06	x		=	
7.	Демонтажа сокла од кер.плочица висине х=10цм (у ходницима) заједно са малтером. Шут прикупити, изнети , утоварити на камион и одвести на градску депонију. Обрачун по м1.								
				м1	61.00	x		=	
8.	Пажљива демонтажа подне керамике постављених у цементном малтеру. Плочице и подлогу скинути до бетонске конструкције. Плочице очистити од малтера и сложити. Шут изнети, утоварити на камион и одвести на градску депонију. Обрачун по м2.								
				м2	68.00	x		=	
9.	Демонтажа подне керамике са спољног степеништа са утоваром и одвозом шута на депонију.Обрачун по м2.								
				м2	10.12	x		=	

**ЈАВНА НАБАВКА БР. 404-6/2016**

**Назив – Адаптација и санација ентеријера приземља и улаза са изградњом косе рампе за лица са посебним потребама**

10	Демонтажа пода од ламината са утоваром и одвозом шута на депонију. Обрачун по м2.								
				м2	24.50	x		=	
11	Демонтажа отворене надстрешнице (2ком), метална конструкција покривена лексаном. Обрачун паушал.								
				паушал				=	
<b>ЗЕМЉАНИ РАДОВИ</b>									
1	Скидање хумуса у дебљини до 20цм (ради израде бетонске рампе). Утовар и одвоз на депонију удаљену до 3км. Обрачун по м2.								
				м2	10.42	x		=	
2	Ручни ископ земље за темељ прилазне рампе са пажљивим нивелисањем дна и страна ископа са тачношћу±-2цм. Јединачна цена обухвата потребно осигурање и евентуално црпљење воде из ровова.Обрачун по м3 без коефицијента растреситости.								
				м3	0.89	x		=	
3	Набавка, транспорт, насипање, планирање и набијање тампонског слоја шљунка испод тем. зид. рампе у слоју д=10цм . Обрачун по м3								
				м3	0.43	x		=	
4	Набавка, транспорт, насипање, планирање и набијање шљунка испод								

**ЈАВНА НАБАВКА БР. 404-6/2016**

**Назив – Адаптација и санација ентеријера приземља и улаза са изградњом косе рампе за лица са посебним потребама**

	бетонске плоче рампе у слојевима .Обрачун по м3							
				м3	1.29	x		=
<b>ЗИДАРСКИ РАДОВИ И БЕТОНСКИ РАДОВИ</b>								
1.	Израда изравњавајућег слоја од цементне кошуљице дебљине 4-5 цм, као подлоге, тако да подови у свим просторијама буду на истој висини. Обрачун по м2.							
				м2	24.50	x		=
2.	Зарављавање спољних степеника до коте постојећег трема , неармираним бетоном МБ20 са делимичном употребом оплате.Обрачун по м3.							
				м3	0.40	x		=
3.	Израда прилазне рампе од неармираног бетона МБ20, дебљине плоче д=12цм са падом од 6%.Обрачун по м2.							
				м2	10.42	x		=
<b>ЧЕЛИЧНА КОНСТРУКЦИЈА</b>								
1	Израда и уградња челичне конструкције од хладнообликаних профила							

**ЈАВНА НАБАВКА БР. 404-6/2016**

**Назив – Адаптација и санација ентеријера приземља и улаза са изградњом косе рампе за лица са посебним потребама**

	Ч0361 ЈУС Ц.БО.500 у свему према статичком прорачуну.Конструкцију минимизирати . Обрачун по кг. Количина у предмеру дата апроксимативно.								
	(метална конструкција тотема ветробрана+ чел.греда са два профила И240 )								
				кг	1,400.00	x		=	
<b>ПОДОПОЛАГАЧКИ РАДОВИ</b>									
1	Набавка и облагање подова гранитном керамиком , спојнице на “нулу”– радити без крстића, већ једну уз другу на флексибилни лепак, а затим фуговати силиконским фугомалом са антибактеријским и антифугицидним својствима. Димензија плоча од гранитне керамике у типу 30x60цм или 60x60цм, противклизне са ласерским равно сеченим ивицама. Плоче гранитне керамике морају бити из исте серије , исте калибрације и без геометријских деформација као на пример облика “корита”. Обрачун по м2.								
				м2	93.00	x		=	
2	Набавка и постављање сокл лајсне на споју пода и зида , типске алуминијумске лајсне за сокл у природној боји АЛ.,висине 80мм у типу АЛ.сокл лајсне 80/219 . Лајсне на углу спајати геровањем под углом од 45°. Обрачун по м1.								

**ЈАВНА НАБАВКА БР. 404-6/2016**

**Назив – Адаптација и санација ентеријера приземља и улаза са изградњом косе рампе за лица са посебним потребама**

				m1	84.92	x		=	
3	Поплочавање подова неклизајућом гранитном керамиком на улазном делу-степениште са улазном рампом изложеном атмосферским утицајима д=2цм. Поплочавање се врши у слоју цементног малтера 1:3, дебљине 3цм. Обрачун по м2								
				m2	21.76	x		=	
4	Обрада шпалетне-постављање керамичких плочица на местима где је био широки рам од унутрашњих врата. Обрађује се површина: ширина врата х мах.60цм. Обрачун по м2 постављених керамичких плочица.								
				m2	7.00	x		=	
<b>СТОЛАРСКИ РАДОВИ</b>									
1	Замена дрвених унутрашњих врата са новим ПВЦ унутрашњим вратима израђеним од петокорних ПВЦ профила беле боје. У цену урачуната и демонтажа постојећих врата и уградња нових ПВЦ врата као и обрада шплатени након монтаже.Обрачун по комаду.								

**ЈАВНА НАБАВКА БР. 404-6/2016**

**Назив – Адаптација и санација ентеријера приземља и улаза са изградњом косе рампе за лица са посебним потребама**

	Дим. 110/220				КОМ	5.00	x		=
	Дим. 90/205				КОМ	4.00	x		=
	Дим. 110/230				КОМ	5.00	x		=
	Дим. 100/210				КОМ	1.00	x		=
	<b>БРАВАРСКИ РАДОВИ</b>								
1	<p>Израда и монтажа унутрашњих врата, израђена од алуминијумских елоксираних профила са термицким прекидом-због звуцне изолације. Врата су снабдевена одговарајуцим оковом за отварање и механизмом за закључавање. Врата са унутрашње стране опремити лептир кључем. Врата се отварају око вертикалне ивице. Све је застакљено термопан стаклом. Стакло бојити непровидно у боји РАЛ-7015. Боја Ал. профила у елоксажи Ц-О (сребрна натур алуминијум).Предвиђају се профили са оштром ивицом, а не заобљени. Врата су без видљивог прага.Обрачун по ком.</p>								
	Озн а дим.100/215				КОМ	1.00	x		=
	Озн б дим.92/204				КОМ	1.00	x		=
	Озн ц дим.76/204				КОМ	2.00	x		=

**ЈАВНА НАБАВКА БР. 404-6/2016**

**Назив – Адаптација и санација ентеријера приземља и улаза са изградњом косе рампе за лица са посебним потребама**

2	Набавка у уградња портала који се састоји од једнокрилних окретних аутоматских врата са фиксним досветлом и фиксним надсветлом од елоксираног ал. са термопрекидом застакљених са термоизолационим стаклом д=4+12+4мм.Врата су снабдевена аутоматом за отварање са могућношћу ручног отварања у случају нестанка струје.Досветло и надсветло су фиксни. Обрачун по ком.								
	Озн III дим.95/375 (95/210+8+157)				ком	1.00	x		=
3	Набавка у уградња фиксног портала од елоксираног ал. са термопрекидом застакљеног са термоизолационим стаклом д=4+12+4мм.Обрачун по ком.								
	Озн II дим. 95/375				ком	3.00	x		=
4	Набавка и уградња портала који се састоји од двокрилних аутоматских врата са фиксним надсветлом од елоксираног ал. са термопрекидом застакљених са термоизолационим стаклом д=4+12+4мм.Врата су снабдевена аутоматом за отварање са могућношћу ручног отварања у случају нестанка струје. Обрачун по ком.								
	Озн. I дим. 210/242+6+127				ком	2.00	x		=



**ЈАВНА НАБАВКА БР. 404-6/2016**

**Назив – Адаптација и санација ентеријера приземља и улаза са изградњом косе рампе за лица са посебним потребама**

	Корпус ормарића огласне табле : универ 18мм, боја алуминијум.Обрачун по ком.								
	дим .огласне табле 174x233цм				КОМ	1.00	x		=
	дим .огласне табле 209x233цм				КОМ	2.00	x		=
	дим .огласне табле 122x125цм				КОМ	1.00	x		=
	дим .огласне табле 222x233цм				КОМ	1.00	x		=
	дим .огласне табле 216x233цм				КОМ	1.00	x		=
10	Израда и монтажа шалтерске преграде (део) Ал. Профила, горњи фиксни елемент изнад отвора је застакљен каљеним сигурносним провидним стаклом дим.287x125цм, а доњи парапетни фиксни елемент је застакљен каљеним сигурносним стаклом непровидно бојено у РАЈ-7015 дим.287x106цм.Обрачун по м2.								
					м2	7.60	x		=
<b>ЛИМАРСКИ РАДОВИ</b>									
1	Покривање ветробрана кровним термопананелом (испуна камена вуна д=12цм) преко челичне кровне конструкције.Обрачун по м2 косе површине.								
					м2	10.00	x		=
2	Набавка материјала, израда и монтажа скивеног лежећег олука од челичног лима развијене ширине 125цм. Обрачун по м1								
					м1	4.80	x		=

**ЈАВНА НАБАВКА БР. 404-6/2016**

**Назив – Адаптација и санација ентеријера приземља и улаза са изградњом косе рампе за лица са посебним потребама**

3	Набавка материјала, израда и монтажа скивених олучних вертикала од челичног пластифицираног двострано бојеног лима дим.фи12цм . Обрачун по м1												
						м1	10.00	x			=		
<b>ГИПСАРСКИ РАДОВИ</b>													
	Израда нових зидних површина од гипс-картона на металној потконструкцији у свему према спецификацији у графичком делу пројекта и предмеру и предрачуну радова појединачно по ознаци зида. У ЦЕНУ УРАЧУНАТИ СВИ МАТЕРИЈАЛИ И СВИ РАДОВИ ОПИСАНИ У ТЕКСТУ												
1.	Израда зида од дз=2бцм. Гипс-картонска облога двострука и двострана (2x12.5мм); Челична потконструкција (УW иЦW профили) 75мм; Испуна од минералне вуне 20цм; Гипс-картонска облога двострука и двострана (2x12.5мм); На споју потконструкције са подом , зидом и плафоном уградити заптивање Trennwandkitt-ом. Бандажирати спојеве и испунити. Обрачун по м2.												
						м2	4.10	x			=		
2	Набавка и постављање спуштеног плафона продајног објекта од гипс-картонских плоча типа "АРМСТРОНГ" дим.60x60цм. У цену урачуната и потребна метална потконструкција са свим пратећим елементима за												

**ЈАВНА НАБАВКА БР. 404-6/2016**

**Назив – Адаптација и санација ентеријера приземља и улаза са изградњом косе рампе за лица са посебним потребама**

	качење.Обрачун по м2.								
				м2	25.00	x			=
3	Набавка и уградња спуштеног плафона са металном подконструкцијом .Монтажу извести у свему према упуству произвођача.Плоче су дебљине 12.5мм . Висина спуштања од постојећег плафона је по пројекту је од 15цм-115цм . Спуштен плафон је монолитан и са сложеном геометријом - каскадни са детаљима скривача за скривено светло по унутрашњој контури .Извести све потребне предрадње као што су бандажирање и испуна. Обрачун по м2.								
				м2	303.00	x			=
4	Обрада челичне греде и шпалетни новог отвора гипс картонским плочама дебљине д=12.5мм и са ивичним Ал. Угаоницима. Све спојеве бандажирати и испунити.Обрачун по м2.								
				м2	4.00	x			=
5	Набавка и постављање вертикалних гипсаних елемената (облоге цеви од грејања). Гипс картонске површине испунити и бандажирати. Обрачун по м2.								
				м2	22.00	x			=
6	Израда и постављање вертикалних гипсаних елемената као делови огласних табли са металном потконструкцијом дим.верт. 12/14/14цм ком								

**ЈАВНА НАБАВКА БР. 404-6/2016**

**Назив – Адаптација и санација ентеријера приземља и улаза са изградњом косе рампе за лица са посебним потребама**

	8. Гипс картонске површине испунити и бандажирати. Обрачун по м1							
				м2	62.40	x		=
7	Израда и постављање вертикалних гипсаних елемената дим.20/14/14цм и рам за ТВ лед апарат дим 301/120/14цм као делови шалтерске преграде са металном потконструкцијом . Гипс картонске површине испунити и бандажирати. Обрачун по м2							
				м2	15.00	x		=
<b>МОЛЕРСКО ФАРБАРСКИ РАДОВИ</b>								
1	Глетовање унутрашњих гипс-картонских зидова и спуштених плафона као И постојећих зидова, акрилном глет масом два пута . Обрачун по м2.							
				м2	740.00	x		=
2	Бојење унутрашњих зидова и плафона, акрилном бојом два пута . Обрачун по м2.							
				м2	740.00	x		=
<b>РАЗНИ РАДОВИ</b>								



**ЈАВНА НАБАВКА БР. 404-6/2016**

**Назив – Адаптација и санација ентеријера приземља и улаза са изградњом косе рампе за лица са посебним потребама**

	Дим. 90/195/46цм				ком	4.00	x		=
2	Израда клизне преграде и додатак за архиву у студенској служби. Клизна крила од Ал.профила застакљених каљеним стаклом. Крило застаклити у виду 5 поља са хоризонталним АЛ.профилима-лајсницама. Стакло бојити непровидно у РАЛ-7015. Нови ормари за документацију -ормарићи од белог универа 18мм+АБС кант трака 1мм. Крила окретна лево/десно налегајућа са успоривачима затварања. Две унутрашње полице за закључавање. Опремити интегрисаном АЛ.ручком дуж целог доњег канта крила.								
	Клизна преграда дим.480/355цм				ком	1.00	x		=
	ормарићи дим.170/475цм				ком	1.00	x		=
3	Израда комодe за копиp -КП. Фронт телескопских фиока и крила упадајућих окретних у леву/десну страну страну МДФ 19мм+РАЛ-1019 са оштрим ивицама. Фронтове опремити Ал. ручкама интегрисаним целом дужином корњег канта. Крила опремити успоривачима затварања. Корпус комодe иза крила опремити са једном шетајућом полицом. Унутрашња полица је од белог универа. Корпус комодe: горња плоча, бочне вертикале и доња сајтна : Универ 36мм- крем боје+АБС трака у истом дезену. Корпус комодe: горња плоча, бочне вертикале и доња сајтна и Универ 36мм: крем+АБС трака у истом дезену.Обрачун по ком.								
	дим.160/70/65цм				ком	2.00	x		=

**ЈАВНА НАБАВКА БР. 404-6/2016**

**Назив – Адаптација и санација ентеријера приземља и улаза са изградњом косе рампе за лица са посебним потребама**

4	Израда стола-плоча стола 150x75cm дебљине 18mm од универа крем. Доњи строј стола (потконструкција) се предвиђа од чел.кутија 20/60mm са дистанцерима плоче 20/20/25mm. Врста челика полирани прохромски профили. Обрачун по ком.								
	дим.150/75/75cm				ком	4.00	x		=
5	Израда покретног фиокара -све универ 18mm Woodлине крем+АБС трака у истом дезену. Само је фронт горње фиоке МДФ19mm+РАЛ-1019 (80% сјај). Фронтове опремити ал.ручкама интегрисаним целом дужином горњег канта. Фиоке су телескопске, налагајуће једна бравица закључана све три фиоке. Унутрашњост од белог универа. Точкићи са кочницом на предњем точкићу.Обрачун по ком.								
	дим.48/40/65cm				ком	4.00	x		=
6	Израда пулта : -Горњи строј пулта израђен од МДФ-а д=19mm бојеног у белу боју (100% сјај) све спојеве и ивице добити геровањем по 45°. Доњи строј пулта израђен од МДФ-а д=20mm бојеног у белу боју (100% сјај) све спојеве и ивице добити геровањем под 45°. Фронт пулта од МДФ-а д=20mm бојеног у белу боју (100% сјај). На фронту уфрезовати 5 хоризонталних канала ширине 6mm И дубине 6mm на размаку од 18cm. У канале уградити полирану прохромску ласну 5/5mm /пун материјал не трака / . Унутрашње полице у пулту израђене од белог универа 18mm (поморанцина кора, кантован АБС траком 2mm у истом дезену.Обрачун по ком.								
	Дим.260/115/45cm				ком	1.00	x		=

**ЈАВНА НАБАВКА БР. 404-6/2016****Назив – Адаптација и санација ентеријера приземља и улаза са изградњом косе рампе за лица са посебним потребама  
ЕЛЕКТРО ИНСТАЛАЦИЈЕ**

ОПИС	ЈЕД.МЕРЕ	КОЛИЧИНА	ЦЕНА БЕЗ ПДВ	ВРЕДНОСТ БЕЗ ПДВ
1. Испоручити и поставити у зиду испод малтера са свим везама на оба краја, мере узети на лицу места, а обрачун извршити према стварним количинама кабл од постојећег разводног ормана RO до новог ормана RO1 PP00-Y- 5 x 10 mm <sup>2</sup> од RO до RO1	m	20		
2. Испоручити и поставити у постојећем RO аутоматске осигураче на изводу напојног кабла за RO1 са свим везама и материјалом: -3 ком.аутоматски осигурач 32 А	ком	1		

**ЈАВНА НАБАВКА БР. 404-6/2016**

**Назив – Адаптација и санација ентеријера приземља и улаза са изградњом косе рампе за лица са посебним потребама**

<p>3. споручити и поставити разводни орман RO1 у свему према једнополној шеми и према њој одредити дим. ормана који је лимени IP43 заптивене израде од декапираног лима и биће монтиран у зиду. Доња ивица врата ормана је на 1,4м од пода. Орман се састоји од следеће опреме:</p> <p>1 ком ZUDS 40/0,5 А склопка  3 ком. осигурач аутоматски 16 А комплет  36 ком. осигурач аутоматски 10 А комплет  1 ком. осигурач аутоматски 6 А комплет  3 ком. осигурач аутоматски 25 А комплет  комплет са профилима и носачима изолаторима у орману</p> <p>2ком. клема за земни и нулти спој  1ком. четворополне шкаро клеме 16 мм<sup>2</sup>  1 ком гребенасти прекидач 4G 40 10U</p> <p>На вратима ормана поставити браву за закључавање, заједно са свим унутрашњим везама и испитивањем на исправност. На поклопцу ормана са унутрашње стране поставити једнополну шему ормана, а сву опрему у њој прописно обележити. Сву опрему у орману прописно обележити према припадајућим струјним колима</p>	<p align="center">ком</p>	<p align="center">1</p>		
--	---------------------------	-------------------------	--	--

**ЈАВНА НАБАВКА БР. 404-6/2016**

**Назив – Адаптација и санација ентеријера приземља и улаза са изградњом косе рампе за лица са посебним потребама**

<p>4. Испоручити материјал, инсталациони вод типа PP 2,3,4,5 x 1,5 mm<sup>2</sup> и поставити га целом дужином у халогеним фри цревима у зиду испод малтера и у спушеном плафону од RO1 до свих светиљки,предспојних направа и прекидача, комплет са свим материјалиом ( фри цеви итд ) као и везама и пуштањем у рад. Просечна дужина инсталационог места је 11м.</p>	ком	89		
<p>5. Испоручити,поставити и повезати модуларни комплет беле боје са кутијом за у зид,прирубницом, модулима и завршном маском :</p> <p>-К4 за 4 модула са 4 једнополне склопке 10А(655.0)</p> <p>-К4 за 4 модула са 3 једнополне склопке 10А(655.0) и 1 ком.маска</p> <p>-К4 за 4 модула са 2 једнополне склопке 10А(655.0) и 2 ком.маска</p> <p>-К7 за 7 модула са 6 једнополних склопки 10А(655.0) и 1 ком. маске</p>	ком	2		
	ком	1		
	ком	2		
	ком	1		
<p>6. Испоручити и поставити као под 4 кабл РРУ-3х2,5mm<sup>2</sup> од RO1 до</p> <p>-електричних врата,по 15 м</p> <p>-подног грејача,по 15 м</p>	ком	2		
	ком	1		
<p>7. Испоручити и поставити као под 4 кабл РРУ-3х1,5mm<sup>2</sup> термостата подних грејача до сонде у поду,по 5 м</p>	ком	1		

**ЈАВНА НАБАВКА БР. 404-6/2016**

**Назив – Адаптација и санација ентеријера приземља и улаза са изградњом косе рампе за лица са посебним потребама**

<p>8. Испоручити,поставити,повезати и пустити у рад,са свом опремом и изворима светла светиљку :</p> <p>-ПАНИК лампа LED ( 220 V ) IP 20; 3,5 W са аутономијом 15h</p> <p>- уградна LED светиљка 60x60cm, 4.200K,45W,220V</p> <p>-уградни LED PANEL,4.200K, 20W,220V</p> <p>-спољна LED SPOT светиљка, IP 65,220V</p>				
	ком	16		
	ком	9		
	ком	41		
	ком	7		
<p>9. Испоручити,поставити,повезати и пустити у рад,</p> <p>-Алуминијумски LED профили - носачи</p> <p>-конектори за LED траке</p> <p>-предспојна справа за напајање 150W,12V</p> <p>-предспојна справа за напајање 200W,12V</p> <p>-LED трака,DAYLIGHT BELA 14W/m,уграђена у АЛУ профил са дифузоро мод белог клирита</p> <p>-LED трака,DAYLIGHT BELA 14W/m(водоотпорна утопљена)</p>				
	ком	55		
	ком	10		
	ком	9		
	ком	1		
	Мет.	12		
Мет.	55			
<p>10. Преглед електро инсталација и давање записника о мерењу:</p> <p>- отпора петље</p> <p>- изолације каблова</p>	паушално			
<p>11. Извршити демонтажу постојећих шуко прикључница и на њихово место поставити нове прикључнице монофазне, керамичке,беле боје</p>	ком	30		

**ЈАВНА НАБАВКА БР. 404-6/2016****Назив – Адаптација и санација ентеријера приземља и улаза са изградњом косе рампе за лица са посебним потребама**

12. Извршити демонтажу постојећих телеф. прикључница и на њихово место поставити нове прикључнице, беле боје.	ком	15		
13. Урадити пројекат изведеног стања у 4 примерка	паушално			
14. Испоручити, поставити у бетонском поду у термо изолацији и повезати грејни електрични кабл VCD 10 (10W/m)- 55 мет.	Ком.	1		
15. Испоручити, поставити електронски термостат са подним сензором у ходнику објекта	ком	1		

**УКУПНА ВРЕДНОСТ РАДОВА:****2.а За понуђаче у систему ПДВ-а:**

<b>Укупна вредност радова изражена у динарима без ПДВ-а:</b>	<b>дин.</b>
<b>Укупна вредност ПДВ-а по стопи од ___ %:</b>	<b>дин.</b>
<b>Укупна вредност радова изражена у динарима са ПДВ-ом:</b>	<b>дин.</b>
Словима:	

**2.б. За понуђаче који нису у систему ПДВ-а:**

<b>Укупна вредност радова изражена у динарима:</b>	<b>дин.</b>
Словима:	

ПОТПИС ОВЛАШЋЕНОГ ЛИЦА

М. П

**ЈАВНА НАБАВКА БР. 404-6/2016**

**Назив – Адаптација и санација ентеријера приземља и улаза са изградњом косе рампе  
за лица са посебним потребама**

**ОБРАЗАЦ 5.**

**ИЗЈАВА  
ПОНУЂАЧА О НАЧИНУ НАСТУПА**

У поступку јавне набавке број 404-6/2016, наступам и подносим понуду на следећи начин:

**А) САМОСТАЛНУ ПОНУДУ**

**Б) ПОНУДУ СА СЛАДЕЋИМ ПОДИЗВОЂАЧИМА:**

1. \_\_\_\_\_ назив подизвођача
2. \_\_\_\_\_ назив подизвођача
3. \_\_\_\_\_ назив подизвођача

**В) ЗАЈЕДНИЧКУ ПОНУДУ СА ЧЛАНОВИМА ГРУПЕ ПОНУЂАЧА:**

1. \_\_\_\_\_ носилац посла
2. \_\_\_\_\_ члан групе
3. \_\_\_\_\_ члан групе
4. \_\_\_\_\_ члан групе
5. \_\_\_\_\_ члан групе

**Напомена:** Заокружити начин на који се подноси понуда и унети податке о подизвођачима или носиоцу посла и члановима групе понуђача уколико се понуда подноси на тај начин.

ПОТПИС ОВЛАШЋЕНОГ ЛИЦА

М. П

\_\_\_\_\_

**ЈАВНА НАБАВКА БР. 404-6/2016****Назив – Адаптација и санација ентеријера приземља и улаза са изградњом косе рампе  
за лица са посебним потребама****ОБРАЗАЦ 6.****ПОДАЦИ О ПОНУЂАЧУ  
који наступа самостално**

Пословно име или скраћени назив		
Адреса седишта	Улица и број	
	Место	
	Општина	
Одговорно – овлашћено лице		
Особа за контакт		
Текући рачун предузећа и посл.банка		
Матични број понуђача		
Порески број предузећа – ПИБ		
ПДВ број		
Телефон		
Телефакс		
E-mail		

ПОТПИС ОВЛАШЋЕНОГ ЛИЦА

М. П  

---

**ЈАВНА НАБАВКА БР. 404-6/2016****Назив – Адаптација и санација ентеријера приземља и улаза са изградњом косе рампе  
за лица са посебним потребама****ОБРАЗАЦ 7.****ПОДАЦИ О ПОНУЂАЧУ  
који наступа са подизвођачима**

Пословно име или скраћени назив		
Адреса седишта	Улица и број	
	Место	
	Општина	
Одговорно – овлашћено лице		
Особа за контакт		
Текући рачун предузећа и посл.банка		
Матични број понуђача		
Порески број предузећа – ПИБ		
ПДВ број		
Телефон		
Телефакс		
E-mail		

ПОТПИС ОВЛАШЋЕНОГ ЛИЦА

М. П  

---

**ЈАВНА НАБАВКА БР. 404-6/2016**

Назив – Адаптација и санација ентеријера приземља и улаза са изградњом косе рампе  
за лица са посебним потребама

**ОБРАЗАЦ 8.****ИЗЈАВА****ПОНУЂАЧА О АНГАЖОВАЊУ ПОДИЗВОЂАЧА**

За делимичну реализацију јавне набавке, ангажујем следеће подизвођаче:

Ред. бр.	НАЗИВ ПОДИЗВОЂАЧА	ВРСТА - ПОЗИЦИЈЕ РАДОВА ПОВЕРЕНЕ ПОДИЗВОЂАЧУ	ПРОЦЕНТУАЛНО УЧЕШЋЕ ПОДИЗВОЂАЧА %
1.			
2.			
3.			
4.			
5.			
<b>УКУПНО ПРОЦЕНТУАЛНО УЧЕШЋЕ СВИХ ПОДИЗВОЂАЧА:</b>			_____ %

**Напомена:** Укупно учешће свих подизвођача у предмету јавне набавке не сме прећи 40% укупне вредности радова.

ПОТПИС ОВЛАШЋЕНОГ ЛИЦА

М. П.  

---

**ЈАВНА НАБАВКА БР. 404-6/2016****Назив – Адаптација и санација ентеријера приземља и улаза са изградњом косе рампе  
за лица са посебним потребама****ОБРАЗАЦ 9.****ПОДАЦИ О ПОДИЗВОЂАЧУ**

Пословно име или скраћени назив		
Адреса седишта	Улица и број	
	Место	
	Општина	
Одговорно – овлашћено лице		
Особа за контакт		
Текући рачун предузећа и посл.банка		
Матични број		
Порески број предузећа – ПИБ		
ПДВ број		
Телефон		
Телефакс		
E-mail		

**Напомена:** Образац копирати за сваког подизвођача понаособ уколико се у поступку јавне набавке наступа са више понуђача.

ПОТПИС ОВЛАШЋЕНОГ ЛИЦА

М. П  

---

**ЈАВНА НАБАВКА БР. 404-6/2016**

Назив – Адаптација и санација ентеријера приземља и улаза са изградњом косе рампе  
за лица са посебним потребама

**ОБРАЗАЦ 10.**

**ИЗЈАВА**  
**ЧЛАНОВА ГРУПЕ КОЈИ ПОДНОСЕ ЗАЈЕДНИЧКУ ПОНУДУ**

Изјављујемо да у поступку јавне набавке за извођење радова подносимо заједничку понуду и наступамо као група понуђача.

Овлашћујемо члана групе \_\_\_\_\_ из \_\_\_\_\_,  
ул. \_\_\_\_\_ бр. \_\_\_\_\_, да као носилац посла - овлашћени члан групе понуђача у име и за рачун осталих чланова групе иступа пред наручиоцем, потпише и овери уговор о извођењу радова.

ПУН НАЗИВ ЧЛАНА ГРУПЕ ПОНУЂАЧА	ВРСТА-ПОЗИЦИЈА РАДОВА ПОВЕРЕНА ЧЛАН ГРУПЕ ПОНУЂАЧА	ПРОЦЕНТУАЛНО УЧЕШЋЕ У ПОНУДИ %	ПОТПИС И ПЕЧАТ ОДГОВОРНОГ ЛИЦА ЧЛАНА ГРУПЕ ПОНУЂАЧА
Носилац посла:		_____ %	м.п. _____
Члан групе:		_____ %	м.п. _____
Члан групе:		_____ %	м.п. _____
Члан групе:		_____ %	м.п. _____

**Напомена:** Учешће носиоца посла-овлашћеног члана групе понуђача не може бити мање од 40% од укупне вредности понуде.

**ЈАВНА НАБАВКА БР. 404-6/2016****Назив – Адаптација и санација ентеријера приземља и улаза са изградњом косе рампе  
за лица са посебним потребама****ОБРАЗАЦ 11.****ПОДАЦИ О ПОНУЂАЧУ  
-НОСИОЦУ ПОСЛА-  
КАО ОВЛАШЋЕНОМ ЧЛАНУ ГРУПЕ ПОНУЂАЧА**

Пословно име или скраћени назив		
Адреса седишта	Улица и број	
	Место	
	Општина	
Одговорно – овлашћено лице		
Особа за контакт		
Текући рачун предузећа и посл.банка		
Матични број		
Порески број предузећа – ПИБ		
ПДВ број		
Телефон		
Телефакс		
E-mail		

ПОТПИС ОВЛАШЋЕНОГ ЛИЦА

М. П  

---

**ЈАВНА НАБАВКА БР. 404-6/2016****Назив – Адаптација и санација ентеријера приземља и улаза са изградњом косе рампе  
за лица са посебним потребама****ОБРАЗАЦ 12.****ПОДАЦИ О ЧЛАНУ ГРУПЕ ПОНУЂАЧА**

Пословно име или скраћени назив		
Адреса седишта	Улица и број	
	Место	
	Општина	
Одговорно – овлашћено лице		
Особа за контакт		
Текући рачун предузећа и посл.банка		
Матични број		
Порески број предузећа – ПИБ		
ПДВ број		
Телефон		
Телефакс		
E-mail		

**Напомена:** Образац копирати за сваког члана групе понуђача понаособ уколико се у поступку јавне набавке наступа као група понуђача.

ПОТПИС ОВЛАШЋЕНОГ ЛИЦА

М. П  

---

**ИЗЈАВА  
ПОНУЂАЧА О ОБИЛАСКУ ЛОКАЦИЈЕ**

Изјављујем да је дана \_\_\_\_ . \_\_\_\_ . 2016. године, представник понуђача извршио обилазак локације и објекта, на којој се изводе радови који су предмет јавне набавке и да је исти стекао увид у све потребне податке и информације неопходне за припрему понуде.

Такође изјављујем да је понуђач у потпуности упознати са свим условима градње и извођења радова и да они, сада видљиви, не могу бити основ за било какве накнадне промене у понуђеним роковима реализације предмета јавне набавке и промене понуђених јединичних цена.

ПОТПИС ОВЛАШЋЕНОГ ЛИЦА

М. П

---

**НАПОМЕНА:**

- За понуђача који наступа са подизвођачима образац попуњава и оверава само понуђач.
- За групу понуђача, образац попуњава, потписује и оверава само носилац посла - овлашћени члан групе понуђача.

**ИЗЈАВА ПОНУЂАЧА  
О ОДГОВОРНИМ ИЗВОЂАЧИМА РАДОВА**

У сврху реализације предмета јавне набавке - извођења радова у складу са техничким условима из конкурсне документације, важећим законима и прописима, уколико се понуда оцени као прихватљива, биће именована следећа стручна лица – одговорни извођачи радова.

Ред.Бр.	Име и презиме	Број лиценце	Основ ангажовања:
1.			
2.			
3.			
4.			

ПОТПИС ОВЛАШЋЕНОГ ЛИЦА

М. П

<b>Напомена:</b>	Последњу колону " <b>Основ ангажовања</b> " попунити тако, што се за стручна лица-одговорне извођаче радова са статусом стално запослених код понуђача уноси <b>број "1"</b> , а за стручна лица-одговорне извођаче радова ангажована посебним уговором (уговор о делу, привременим и повременим пословима...) уноси <b>број "2"</b> .
------------------	--

**ЈАВНА НАБАВКА БР. 404-6/2016**

**Назив – Адаптација и санација ентеријера приземља и улаза са изградњом косе рампе  
за лица са посебним потребама**

**ОБРАЗАЦ 15**

**ИЗЈАВА  
О ПРИХВАТАЊУ УСЛОВА ИЗ КОНКУРСНЕ ДОКУМЕНТАЦИЈЕ**

Понуђач \_\_\_\_\_ из \_\_\_\_\_  
ул. \_\_\_\_\_ бр. \_\_\_\_ овом изјавом потврђује да у  
потпуности прихвата све услове из конкурсне документације за реализацију јавне  
набавке бр. 404-6/2016.

Понуђач је сагласан да понуда за реализацију предмета набавке не буде  
прихваћена уколико се прегледом документације утврди да иста не испуњава неки од  
тражених услова.

ПОТПИС ОВЛАШЋЕНОГ ЛИЦА

М. П

---

**НАПОМЕНА:**

- За понуђача који наступа са подизвођачима образац попуњава и оверава само понуђач.
- За групу понуђача, образац попуњава, потписује и оверава само носилац посла - овлашћени члан групе понуђача.

## ОБРАЧУН ТРОШКОВА ПРИПРЕМЕ ПОНУДЕ

Трошкови припреме понуде који се потражују:

Ред.бр.	ОПИС ПОЗИЦИЈЕ ПРИПРЕМЕ ПОНУДЕ	ИЗНОС
1.		дин.
2.		дин.
3.		дин.
4.		дин.
5.		дин.
<b>Укупан износ трошкова који се потражује:</b>		<b>дин.</b>

ПОТПИС ОВЛАШЋЕНОГ ЛИЦА

МП

### Напомена:

У складу са чланом 88. Закона о јавним набавкама:

- Трошкове припреме и подношења понуде **сноси искључиво понуђач** и не може тражити од наручиоца накнаду трошкова.
  - **Накнада трошкова може се тражити само у случају обуставе поступка јавне набавке из разлога који су на страни наручиоца када је исти дужан да понуђачу надокнади само трошкове:**
    - израде узорка или модела ако је конкурсном документацијом предвиђена израда истих и уколико су исти израђени у складу са техничким спецификацијама наручиоца као и,
    - прибављања средстава финансијског обезбеђења.
- све под условом да је понуђач тражио накнаду тих трошкова у својој понуди.

**ЈАВНА НАБАВКА БР. 404-6/2016**

**Назив – Адаптација и санација ентеријера приземља и улаза са изградњом косе рампе за лица са посебним потребама**

- **Напомена:** Уколико понуђач попуни и овери Образац 16-Обрачун трошкова припреме понуде сматраће се да исти потражује обрачунате трошкове.

**ОБРАЗАЦ 17**

На основу члана 26. Закона о јавним набавкама  
даје се

**ИЗЈАВА  
О НЕЗАВИСНОЈ ПОНУДИ**

Под пуном кривичном и материјалном одговорношћу испред понуђача \_\_\_\_\_ (уписати назив понуђача), из \_\_\_\_\_ ул. \_\_\_\_\_ бр. \_\_\_\_\_, изјављујем да је понуда бр. \_\_\_\_\_ за извођење радова \_\_\_\_\_ који су предмет ЈН бр.404-6/2016 сачињена и поднета независно, без договора са другим понуђачима или заинетресованим лицима.

ПОТПИС ОВЛАШЋЕНОГ ЛИЦА

М. П

**ЈАВНА НАБАВКА БР. 404-6/2016**

**Назив – Адаптација и санација ентеријера приземља и улаза са изградњом косе рампе за лица са посебним потребама**

**ОБРАЗАЦ 18.**

**МОДЕЛ  
УГОВОРА О ЈАВНОЈ НАБАВЦИ ИЗВОЂЕЊА РАДОВА  
РАЗНИ ГРАЂЕВИНСКО ЗАНАТСКИ РАДОВИ НА ОДРЖАВАЊУ ОБЈЕКТА  
ВИПОС-а**

**Уговорне стране :**

- 1. Установа** Висока пословна школа струковних студија Ваљево, Ваљево, Ул. Вука Караџића 3а, матични број 07243782, ПИБ 101899163, коју заступа директор др Млађен Вићентић, (у даљем тексту Наручилац).
- 2. Извођач** \_\_\_\_\_ из \_\_\_\_\_, ул. \_\_\_\_\_ бр. \_\_\_\_\_, матични број \_\_\_\_\_, ПИБ \_\_\_\_\_, текући рачун бр. \_\_\_\_\_ код пословне банке \_\_\_\_\_, кога заступа директор \_\_\_\_\_, (у даљем тексту Извођач).

**Предмет Уговора**

**Члан 1.**

Уговорне стране констатују да је Наручилац на основу спроведеног отвореног поступка резервисане јавне набавке бр.404-6/2016 од \_\_\_\_\_, 2016. године, Одлуком о додели уговора бр. \_\_\_\_\_ од \_\_\_\_ . \_\_\_\_ . 2016. године, реализацију предмета јавне набавке - извођење радова уступио понуђачу \_\_\_\_\_ из \_\_\_\_\_ ул. \_\_\_\_\_ бр. \_\_\_\_ .

**Члан 2.**

Предмет уговора је извођење радова **РАЗНИ ГРАЂЕВИНСКО ЗАНАТСКИ РАДОВИ НА ОДРЖАВАЊУ ОБЈЕКТА** у сврху реализације пројекта „Адаптација и санација ентеријера приземља и улаза са уградњом косе рампе за лица са посебним потребама“ на објекту Наручиоца у Ваљеву ул. Вука Караџића 3а, и ближе је одређен усвојеном понудом Извођача бр. \_\_\_\_\_ од \_\_\_\_ . \_\_\_\_ . 2016. године, која је дата у прилогу и чини саставни део овог Уговора.

Ради извршења радова који су предмет Уговора, Извођач се обавезује да обезбеди неопходну радну снагу, материјал, грађевинску и другу опрему, неопходну за реализацију уговорених радова у уговореним роковима и у складу са важећим прописима и стандардима.

## ЈАВНА НАБАВКА БР. 404-6/2016

Назив – Адаптација и санација ентеријера приземља и улаза са изградњом косе рампе за лица са посебним потребама

Вредност радова - цена

### Члан 3.

Уговорне стране утврђују да је укупна цена радова:

- За понуђача у систему ПДВ-а: \_\_\_\_\_ динара без ПДВ-а, што са обрачунатим ПДВ-ом по стопи од \_\_\_\_ % укупно износи \_\_\_\_\_ динара.
- За понуђача ван система ПДВ-а укупно \_\_\_\_\_ динара.

која је добијена је на основу јединичних цена из усвојене понуде Извођача број \_\_\_\_\_ од \_\_\_\_\_.2016. године.

Уговорена цена је фиксна по јединици мере и не може се мењати услед повећања цене елемената на основу којих је одређена.

Осим вредности рада, добара и услуга неопходних за извршење уговора, цена обухвата и трошкове организације градилишта, осигурања и све остале зависне трошкове Извођача.

### Реализација предмета јавне набавке

### Члан 4.

Извођач ће извођење уговорених радове реализовати на следећи начин:

1. самостално без ангажовања подизвођача,
2. самостално уз ангажовање следећих подизвођача:

- \_\_\_\_\_ (назив подизвођача), са седиштем у \_\_\_\_\_ ул. \_\_\_\_\_ бр. \_\_\_\_\_, ПИБ \_\_\_\_\_, матични број \_\_\_\_\_, коме је поверено извођење следећих позиција радова \_\_\_\_\_ што износи \_\_\_\_ % укупно уговорене вредности радова,

- \_\_\_\_\_ (назив подизвођача), са седиштем у \_\_\_\_\_ ул. \_\_\_\_\_ бр. \_\_\_\_\_, ПИБ \_\_\_\_\_, матични број \_\_\_\_\_, коме је поверено извођење следећих позиција радова \_\_\_\_\_ што износи \_\_\_\_ % укупно уговорене вредности радова.

Преко наведених подизвођача реализује се укупно \_\_\_\_ % уговорене вредности радова.

Извођач у потпуности одговара Наручиоцу за извршење свих уговорених обавеза, што се односи и на радове изведене од стране подизвођача, као да их је сам извео.

3. заједнички као група понуђача коју чине:

- \_\_\_\_\_ (назив носиоца посла), са седиштем у \_\_\_\_\_ ул. \_\_\_\_\_ бр. \_\_\_\_\_, ПИБ \_\_\_\_\_, матични број \_\_\_\_\_, коме је поверено извођење следећих позиција радова \_\_\_\_\_ што износи \_\_\_\_ % укупно уговорене вредности радова,

- \_\_\_\_\_ (назив члана групе), са седиштем у \_\_\_\_\_ ул. \_\_\_\_\_ бр. \_\_\_\_\_, ПИБ \_\_\_\_\_, матични број \_\_\_\_\_, коме је поверено извођење следећих позиција радова \_\_\_\_\_

## ЈАВНА НАБАВКА БР. 404-6/2016

### Назив – Адаптација и санација ентеријера приземља и улаза са изградњом косе рампе за лица са посебним потребама

- \_\_\_\_\_ што износи \_\_\_\_ % укупно уговорене вредности радова,
- \_\_\_\_\_ (назив члана групе), са седиштем у \_\_\_\_\_ ул. \_\_\_\_\_ бр. \_\_\_\_\_, ПИБ \_\_\_\_\_, матични број \_\_\_\_\_, коме је поверено извођење следећих позиција радова \_\_\_\_\_ што износи \_\_\_\_ % укупно уговорене вредности радова.

Извођач – носилац посла односно овлашћени члан групе понуђача одговара Наручиоцу за извршење уговорених обавеза неограничено солидарно са осталим понуђачима из групе понуђача.

### Услови и начин плаћања

#### Члан 5.

Уговорне стране су сагласне да се плаћање по овом уговору изврши на следећи начин:

- \_\_\_\_% што износи \_\_\_\_\_ динара са ПДВ-ом на име аванса, у року од 30 дана од дана испостављања **Предрачуна за исплату аванса** и истовременог достављања бланко сопствене менице и меничног овлашћења за повраћај исплаћеног аванса са ПДВ-ом, у корист Наручиоца, која треба да буде са клаузулом „без протеста”, роком доспећа „ по виђењу” и роком важења 30 дана дужим од уговореног рока за завршетак предметних радова.
- \_\_\_\_% што износи \_\_\_\_\_ динара са ПДВ-ом, по испостављеним привременим и окончаној ситуацији, сачињених на основу оверених листова грађевинске књиге изведених позиција радова и јединичних цена из усвојене понуде бр. \_\_\_\_\_ од \_\_\_\_ . \_\_\_\_ . 2016. године, потписаним и овереним од стране стручног надзора, у року од 45 дана од дана пријема рачуна - оверене ситуације, с тим што окончана ситуација мора износити минимум 10% од уговорене вредности.

Наручилац задржава право да динамику уплате средстава усклађује са ликвидним могућностима буџета Републике Србије.

Комплетну документацију неопходну за оверу привремене ситуације: листове грађевинске књиге, одговарајуће атесте за уграђени материјал и другу документацију Извођач доставља стручном надзору који ту документацију чува до примопредаје и коначног обрачуна, у супротном се неће извршити плаћање тих позиција, што Извођач признаје без права приговора.

### Рок за завршетак радова

#### Члан 6.

Извођач се обавезује да уговорене радове изведе у року од \_\_\_\_ (\_\_\_\_\_) календарских дана, рачунајући од дана увођења у посао, а према приложеном динамичком плану, који је саставни део закљученог уговора.

Датум увођења у посао стручни надзор уписује у грађевински дневник, а сматраће се да су се стекли услови за увођење извођача у посао након испуњења следећих услова:

- да је Наручилац уплатио Извођачу уговорени аванс под условима из члана 5. Уговора;
- да је Наручилац предао Извођачу инвестиционо техничку документацију-предмер и предрачун радова, Локацијску дозволу и решење о одобрењу за извођење радова сходно Закону о планирању и изградњи, односно неопходне техничке спецификације и опис позиција радова уколико се ради о пословима текућег и инвестиционог одржавања објеката.
- да је Наручилац обезбедио Извођачу несметан прилаз градилишту;

## ЈАВНА НАБАВКА БР. 404-6/2016

### Назив – Адаптација и санација ентеријера приземља и улаза са изградњом косе рампе за лица са посебним потребама

Под датумом завршетка радова сматра се дан њихове спремности за примопредају и технички преглед уколико радови подлежу истом, а што стручни надзор на позив одговорног извођача радова констатује уписом у грађевински дневник.

Утврђени рокови су фиксни и не могу се мењати без сагласности Наручиоца.

#### Члан 7.

Рок за извођење радова се продужава на захтев Извођача :

- у случају прекида радова који траје дуже од 2 дана, а није изазван кривицом Извођача;
- у случају елементарних непогода и дејства више силе;
- у случају измене пројектно-техничке документације по налогу Наручиоца под условом да обим радова по измењеној пројектно-техничкој документацији знатно (преко 10%) превазилази обим уговорених радова.

Захтев за продужење рока извођења радова Извођач у писменој форми подноси Наручиоцу у року од 5 (пет) дана од дана сазнања за околност, а **најкасније 10 дана пре истека рока за завршетак радова.**

Уговорени рок је продужен када уговорне стране у форми Анекса уговора о томе постигну писмени споразум.

У случају да Извођач не испуњава предвиђену динамику извођења радова, обавезан је да уведе у рад више извршилаца, без права на продужење рока извођења радова и захтевање повећаних трошкова или посебне накнаде.

Ако Извођач падне у доцњу са извођењем радова, нема право на продужење уговореног рока због околности које су настале у време доцње.

#### Уговорна казна

#### Члан 8.

Уколико Извођач не заврши радове у уговореном року, дужан је да плати Наручиоцу уговорну казну у висини 0,5 % (процентата) од укупно уговорене вредности за сваки дан закашњења, с тим што укупан износ казне не може бити већи од 5 % од укупне вредности уговорних радова.

Наплату уговорне казне Наручилац ће извршити, без претходног пристанка Извођача, одбијањем обрачунате казне од неисплаћене вредности изведених радова по окончаној ситуацији.

Ако је Наручилац због закашњења у извођењу или предаји изведених радова претрпео штету која је већа од износа уговорне казне, може захтевати накнаду штете, односно поред уговорне казне и разлику до пуног износа претпљене штете. Постојање и износ штете Наручилац мора да докаже.

#### Обавезе Извођача

#### Члан 9.

Извођач се обавезује да радове изведе у складу са важећим техничким прописима, инвестиционо-техничком документацијом и овим уговором као и да исте по завршетку преда Наручиоцу као и:

- да пре почетка радова Наручиоцу достави решење о именовану одговорног извођача радова;
- да се строго придржава мера заштите на раду;
- да по завршеним радовима одмах обавести Наручиоца да је завршио радове и да је спреман за њихову примопредају;
- да испуни све уговорене обавезе стручно, квалитетно, према важећим стандардима за ту врсту посла и у уговореном року;

## **ЈАВНА НАБАВКА БР. 404-6/2016**

### **Назив – Адаптација и санација ентеријера приземља и улаза са изградњом косе рампе за лица са посебним потребама**

- да обезбеди довољну радну снагу на градилишту и благовремену испоруку уговореног материјала и опреме потребну за извођење уговором преузетих радова;
- да обезбеди безбедност свих лица на градилишту, као и одговарајуће обезбеђење складишта својих материјала и слично, тако да се Наручилац ослобађа свих одговорности према државним органима, што се тиче безбедности, прописа о заштити животне средине, и радно-правних прописа за време укупног трајања извођења радова до предаје радова Наручиоцу;
- да уредно води све књиге предвиђене законом и другим прописима Републике Србије;
- да омогући вршење стручног надзора на објекту;
- да поступи по свим основаним примедбама и захтевима Наручиоца датим на основу извршеног надзора и да у том циљу, у зависности од конкретне ситуације, о свом трошку, изврши поправку или рушење или поновно извођење радова, замену набављеног или уграђеног материјала, опреме, уређаја и постројења или убрзања извођења радова када је запао у доцњу у погледу уговорених рокова извођења радова;
- да уведе у рад више смена, продужи смену или уведе у рад више извршилаца, без права на повећање трошкова или посебне накнаде за то уколико не испуњава предвиђену динамику;
- да сноси трошкове накнадних прегледа комисије за пријем радова уколико се утврде неправилности и недостаци;
- да гарантује квалитет изведених радова и употребљеног материјала, с тим да отклањању недостатка у гарантном року за изведене радове Извођач мора да приступи у року од 5 дана од позива Наручиоца.

#### **Члан 10.**

Извођач се обавезује да у складу са законом и важећим прописима о свом трошку обезбеди и истакне на видном месту таблу, која мора да садржи:

- податке о објекту који се адаптира и санира;
- одговорном пројектанту;
- издатом Решењу о одобрењу за извођење радова,
- податке о Наручиоцу, Извођачу и Стручном надзору;
- почетку извођења радова и року завршетка радова.

#### **Обавезе Наручиоца**

#### **Члан 11.**

Наручилац се обавезује да Извођачу плати уговорену цену под условима и на начин одређен чланом 5. Уговора и да од Извођача, по завршетку радова прими наведене радове.

Наручилац ће обезбедити вршење стручног надзора над извршењем уговорних обавеза Извођача, о чему закључује посебан уговор са стручним надзором.

Наручилац се обавезује да Извођача уведе у посао, предајући му инвестиционо-техничку документацију и Решење о одобрењу за извођење радова, као и да му обезбеди несметан прилаз градилишту.

Наручилац се обавезује да учествује у раду комисије за примопредају и коначни обрачун изведених радова са стручним надзором и Извођачем.

#### **Осигурање и финансијско обезбеђење**

#### **Члан 12.**

Извођач је дужан да Наручиоцу након закључења Уговора преда бланко сопствене менице и менична овлашћења за повраћај авансног плаћања, за добро извршење посла и за отклањање недостатака у гарантном року и то:

## ЈАВНА НАБАВКА БР. 404-6/2016

### Назив – Адаптација и санација ентеријера приземља и улаза са изградњом косе рампе за лица са посебним потребама

- Извођач се обавезује да након закључења Уговора преда Наручиоцу бланко сопствену меницу и менично овлашћење за **повраћај исплаћеног аванса** у корист наручиоца, која треба да буде са клаузулом „ без протеста”, роком доспећа „ по виђењу” и роком важења **15 (петнаест) дана** дужим од уговореног рока за завршетак радова, с тим да евентуални продужетак рока за завршетак радова има за последицу и продужење рока важења менице и меничног овлашћења, за исти број дана за који ће бити продужен и рок за завршетак радова.
- Извођач се обавезује да након закључења Уговора преда Наручиоцу бланко сопствену меницу и менично овлашћење за **добро извршење посла**, у корист наручиоца, у износу од **10 %** од укупне вредности уговора са ПДВ-ом, која треба да буде са клаузулом „ без протеста”, роком доспећа „ по виђењу” и роком важења **60 (шездесет) дана** дужим од уговореног рока за завршетак радова, с тим да евентуални продужетак рока за завршетак радова има за последицу и продужење рока важења менице и меничног овлашћења, за исти број дана за који ће бити продужен и рок за завршетак радова.
- Извођач се обавезује да приликом примопредаје радова преда Наручиоцу бланко сопствену меницу и менично овлашћење за **отклањање грешака у гарантном року**, у корист Наручиоца, у износу од **5 %** од укупне вредности уговора са ПДВ-ом, која треба да буде са клаузулом „ без протеста”, роком доспећа „ по виђењу” и роком важења **5 (пет) дана** дужим од уговореног гарантног рока.

Наручилац има право да наплати меницу за отклањање недостатака у гарантном року уколико Извођач на писани позив Наручиоца не отпочне са отклањањем недостатака у извођењу радова, у року од 5 (пет) дана од дана пријема писаног захтева Наручиоца, односно не усклади квалитет уграђених материјала и квалитета извођења радова са захтевима Наручиоца.

У том случају Наручилац може ангажовати другог Извођача и недостатке отклонити по тржишним ценама у складу са правним стандардом о пажњи доброг привредника.

Извођач је дужан да осигура извођење радова код осигуравајућег завода на уговорени износ за све време изградње, тј. до предаје радова Наручиоцу и потписивања записника о примопредаји.

### Гарантни рок

#### Члан 13.

Гарантни рок за изведене радове је \_\_\_\_ (\_\_\_\_\_) године и рачуна се од датума примопредаје радова. Гарантни рок за сву уграђену опрему и материјал је у складу са гарантним роком произвођача рачунато од датума примопредаје радова.

### Извођење уговорених радова

#### Члан 14.

За укупан уграђени материјал Извођач мора да има сертификате квалитета и атесте који се захтевају по важећим прописима и мерама за објекте и радове те врсте у складу са пројектном документацијом или техничким спецификацијама позиција радова.

Уколико Наручилац утврди да употребљени материјал не одговара стандардима и техничким прописима, он га одбија и забрањује његову употребу. У случају спора меродаван је налаз овлашћене организације за контролу квалитета.

Извођач је дужан да о свом трошку обави одговарајућа испитивања материјала. Поред тога, он је одговоран уколико употреби материјал који не одговара квалитету.

У случају да је због употребе некавалитетног материјала угрожена безбедност објекта, Наручилац има право да тражи да Извођач поруши изведене радове и да их о свом трошку поново изведе у складу са техничком документацијом и уговорним одредбама. Уколико Извођач у одређеном

## **ЈАВНА НАБАВКА БР. 404-6/2016**

### **Назив – Адаптација и санација ентеријера приземља и улаза са изградњом косе рампе за лица са посебним потребама**

року то не учини, Наручилац има право да ангажује другог Извођача искључиво на трошак Извођача по овом уговору.

Стручни надзор над извођењем уговорених радова се врши складу са Законом о планирању и изградњи.

#### **Вишкови радова**

##### **Члан 15.**

Уколико се током извођења уговорених радова појави потреба за извођењем вишкова радова на појединим позицијама радова Извођач је дужан да застане са том врстом радова и писмено обавести стручни надзор и Наручиоца.

Након добијања писмене сагласности Наручиоца и закључења Анекса уговора којим Наручилац након обезбеђења финансијских средстава преузима обавезу финансирања утврђених вишкова радова, Извођач радова ће извести вишкове радова.

Јединичне цене за све позиције радова из предмера и предрачуна радова усвојене понуде Извођача бр. \_\_\_\_\_ од \_\_\_\_\_.\_\_\_\_. 2016.године, за које се утврди постојање вишкова радова остају фиксне и непроменљиве, а извођење вишка радова који не прелазе 10% укупно уговорених количина радова неће утицати на продужетак рока завршетка радова.

#### **Непредвиђени радови**

##### **Члан 16.**

Извођач може и без претходне сагласности Наручиоца, а уз сагласност стручног надзора извести хитне непредвиђене радове, уколико је њихово извођење нужно за стабилност објекта или за спречавање штете, а изазвани су променом тла, појавом воде или другим ванредним и неочекиваним догађајима, који се нису могли предвидети у току израде пројектне документације.

Извођач и стручни надзор су дужни да истог дана када наступе околности из става 1. овог члана, о томе обавесте Наручиоца.

Наручилац може раскинути уговор уколико би услед ових радова цена морала бити знатно повећана, о чему је дужан да без одлагања обавести Извођача.

Извођач има право на правичну накнаду за учињене неопходне трошкове и исплату дела цене за до тада извршене радове.

Извођење хитних непредвиђених радова Наручилац и Извођач ће уговорити у складу са процедуром дефинисаном Законом о јавним набавкама.

#### **Накнадни и додатни радови**

##### **Члан 17.**

Накнадни и додатни радови су радови који нису уговорени и нису нужни за испуњење овог уговора, те уколико Наручилац захтева да се изведу потребно их је посебно уговорити у складу са процедуром дефинисаном Законом о јавним набавкама.

Накнадни и додатни радови изведени без сагласности наручиоца и писмено закљученог уговора правно су неважећи и наручилац исте неће финансирати.

## **ЈАВНА НАБАВКА БР. 404-6/2016**

### **Назив – Адаптација и санација ентеријера приземља и улаза са изградњом косе рампе за лица са посебним потребама**

#### **Примопредаја изведених радова**

##### **Члан 18.**

Извођач о завршетку уговорених радова обавештава Наручиоца и стручни надзор, а дан завршетка радова уписује се у грађевински дневник.

Спремност изведених радова за примопредају својим потписом у грађевинском дневнику потврђује надзорни орган о чему обавештава Наручиоца који преузима обавезу формирања комисије за примопредају и коначни обрачун вредности изведених радова.

Примопредаја радова се врши комисијски најкасније у року од 15 дана од завршетка радова.

Комисију за примопредају радова чине 2 (два) представника Наручиоца и 1 (један) представник Извођача радова уз присуство Стручног надзора и Одговорног извођача радова.

Комисија сачињава Записник о примопредаји изведених радова.

Извођач је дужан да приликом примопредаје Наручиоцу преда комплетну техничку и градилишну документацију са свим неопходним атестима и гарантним листовима уграђене опреме и материјала. Уколико изведени радови подлежу техничком пријему и издавању употребне дозволе Извођач радова се обавезује да комисији достави сву неопходну документацију и податке о изведеним радовима.

Недостатке-грешке које утврди Наручилац у току извођења или приликом преузимања и предаје радова, Извођач мора да отклони без одлагања. Уколико те недостатке Извођач не почне да отклања у року од 5 (пет) дана и ако их не отклони у споразумно утврђеном року Наручилац ће радове поверити другом извођачу на рачун Извођача радова.

Евентуално уступање отклањања недостатака другом извођачу Наручилац ће учинити по тржишним ценама и са пажњом доброг привредника.

Наручилац ће у моменту примопредаје радова од стране Извођача примити на коришћење изведене радове.

#### **Коначни обрачун вредности изведених радова**

##### **Члан 19.**

Коначну вредност изведених радова по Уговору утврђује Комисија за примопредају и коначни обрачун изведених радова на бази стварно изведених количина радова оверених у грађевинској књизи од стране одговорног извођача радова и стручног надзора и уговорених јединичних цена из понуде које су фиксне и непроменљиве.

Комисија за примопредају и коначни обрачун изведених радова сачињава Записник о коначном обрачуну изведених радова.

Окончана ситуација за изведене радове се испоставља након сачињавања Записника о коначном обрачуну вредности изведених радова.

Примопредаја и коначни обрачун вредности изведених радова, могу бити верификовани посебним или јединственим записником, о чему одлуку доноси мешовита Комисија за примопредају и коначни обрачун вредности изведених радова, сачињена од 2 (два) представника Наручиоца и 1 (једног) представника Извођача радова.

## ЈАВНА НАБАВКА БР. 404-6/2016

### Назив – Адаптација и санација ентеријера приземља и улаза са изградњом косе рампе за лица са посебним потребама

#### Раскид Уговора

##### Члан 20.

Наручилац задржава право да једнострано раскине овај Уговор уколико Извођач радова касни са извођењем радова дуже од 15 календарских дана.

Наручилац задржава право да једнострано раскине овај Уговор уколико извршени радови не одговарају прописима или стандардима за ту врсту посла и квалитету наведеном у понуди Извођача радова, а Извођач није поступио по примедбама стручног надзора.

Наручилац може једнострано раскинути уговор у случају да се на основу грађевинског дневника утврди да Извођач касни са извођењем радова дуже од 15 календарских дана као и ако Извођач не изводи радове у складу са пројектно-техничком документацијом или из неоправданих разлога прекине са извођењем радова.

Наручилац може једнострано раскинути уговор и у случају недостатка средстава за његову реализацију.

Уколико дође до раскида Уговора пре завршетка свих радова чије извођење је било предмет овог Уговора заједничка Комисија ће сачинити Записник о до тада стварно изведеним радовима и њиховој вредности у складу са Уговором.

Уговор се раскида у форми закључења Уговора о раскиду уговора о извођењу радова који садржи основ за раскид уговора. Уколико се ради о једностраном раскиду уговора Наручилац је у обавези да сачињени Уговор о раскиду достави Извођачу радова.

У случају раскида Уговора, Извођач је дужан да изведене радове обезбеди и сачува од пропадања све до примопредаје објекта - радова, као и да Наручиоцу преда расположиву техничку и градилишну документацију.

#### Остале одредбе

##### Члан 21.

За све што овим Уговором није посебно утврђено примењују се одредбе Закона о планирању и изградњи објеката и Закона о облигационим односима.

##### Члан 22.

Прилози и саставни делови овог Уговора су:

- инвестиционо-техничка документација
- понуда Извођача бр. \_\_\_\_\_ од \_\_\_\_\_. \_\_\_\_\_. 2016. године

##### Члан 23.

Све евентуалне спорове уговорне стране ће решавати споразумно. Уколико до споразума не дође, уговара се надлежност Привредног суда у Ваљевоу.

**ЈАВНА НАБАВКА БР. 404-6/2016**

**Назив – Адаптација и санација ентеријера приземља и улаза са изградњом косе рампе  
за лица са посебним потребама**

**Члан 24.**

Овај Уговор ступа на снагу даном потписа свих уговорних страна.

**Члан 25.**

Овај Уговор је сачињен у 6 (шест) истоветна примерка, по 3 (три) за сваку уговорну страну.

НАРУЧИЛАЦ:

МП

МП

ИЗВОЂАЧ:

Сагласан са моделом уговора: МП \_\_\_\_\_ (потпис понуђача)

<b>НАПОМЕНА:</b>	Након избора најповољније понуде и понуђача закључује се уговор према моделу уговора. Из уговора који се закључује <b>обавезно избрисати све ознаке</b> који исти носи као саставни елемент конкурсне документације (модел, образац 18, датум, м.п., Потпис овлашћеног лица, нумерацију страна одрадити независно од конк. документације, такође избрисати и ову напомену итд).
------------------	---

**ЈАВНА НАБАВКА БР. 404-6/2016**

**Назив – Адаптација и санација ентеријера приземља и улаза са изградњом косе рампе за лица са посебним потребама**

**ОБРАЗАЦ 19**

**ДИНАМИЧКИ ПЛАН - ПЛАН РЕАЛИЗАЦИЈЕ**

**Извођења радова: АДАПТАЦИЈА И САНАЦИЈА ЕНТЕРИЈЕРА ПРИЗЕМЉА И УЛАЗА СА ИЗГРАДЊОМ КОСЕ РАМПЕ ЗА ЛИЦА СА ПОСЕБНИМ ПОТРЕБАМА У ОБЈЕКТУ ВИПОС-А ВАЉЕВО (кратак опис радова)**

**У објекту наручиоца: у Ваљеву ул. Вука Карцића 3а.**

Ред број	ОПИС ВРСТЕ РАДОВА - ПОЗИЦИЈЕ РАДОВА	Трајање радова по врстама радова-позицијама (дана)	ПЕРИОД ИЗВОЂЕЊА РАДОВА											
			1.месец				2.месец				3.месец			
			I	II	III	IV	I	II	III	IV	I	II	III	IV
1.														
2.														
3.														
4.														
5.														
6.														

**ИЗВОЂАЧ**

М.П.

\_\_\_\_\_

<b>Напомена:</b>	Понуђач у наведеној форми или на <b>свом образцу</b> даје <b>динамички план реализације радова</b> који су предмет јавне набавке у складу са понуђеним роком извођења радова.
------------------	---

**ЈАВНА НАБАВКА БР. 404-6/2016**

**Назив – Адаптација и санација ентеријера приземља и улаза са изградњом косе рампе  
за лица са посебним потребама**

**ПРИЛОГ 20**

**ОВЛАШЋЕЊЕ ПРЕДСТАВНИКА ПОНУЂАЧА**

\_\_\_\_\_ (име и презиме лица које представља понуђача)

из \_\_\_\_\_ ул. \_\_\_\_\_

бр.л.к. \_\_\_\_\_ ПУ \_\_\_\_\_ овлашћује се да у име и

испред понуђача: \_\_\_\_\_ из \_\_\_\_\_,

ул. \_\_\_\_\_ бр. \_\_\_\_\_, може да учествује у поступку отварања понуда

за јавну набавку бр. \_\_\_\_\_ и предузима све радње прописане

Законом о јавним набавкама.

Овлашћење важи до окончања поступка наведене јавне набавке и у друге сврхе се не може користити.

Дана, \_\_\_\_ . \_\_\_\_ . 2016. године

**П о н у ђ а ч**

М.П. \_\_\_\_\_

(потпис овлашћеног лица)

<b>Напомена:</b>	Овлашћење представника понуђача за учешће у поступку отварања понуда овлашћено лице <b>предаје комисији у оригиналу пре почетка отварања понуда</b> иначе не може присуствовати отварању понуда иако је исту доставило у склопу запечаћене понуде.
------------------	--

**ЈАВНА НАБАВКА БР. 404-6/2016**

**Назив – Адаптација и санација ентеријера приземља и улаза са изградњом косе рампе  
за лица са посебним потребама**

**ОБРАЗАЦ 21**

На основу члана 102. Закона о јавним набавкама  
даје се

**П О Т В Р Д А  
О ПРИЈЕМУ ПОНУДЕ**

**За јавну набавку бр. 404-6/2016.**

Овом потврдом Наручилац \_\_\_\_\_ из  
\_\_\_\_\_ ул. \_\_\_\_\_ бр. \_\_\_\_\_, потврђује да  
је од стране \_\_\_\_\_ (име и презиме ов.лица понуђача), као  
овлашћеног представника Понуђача \_\_\_\_\_ из  
\_\_\_\_\_ ул. \_\_\_\_\_ бр. \_\_\_\_\_,  
предата Понуда бр. \_\_\_\_\_ од \_\_\_\_\_.\_\_\_\_.2016.године за Јавну набавку бр.404-  
6/2016.

Понуда је код наручиоца евидентирана и заведена под бр. \_\_\_\_\_ од  
\_\_\_\_\_.\_\_\_\_.2016.године.

<b>Датум пријема понуде:</b>	____.____.2016.године
<b>Време пријема понуде:</b>	_____ часова
<b>Овлашћено лице наручиоца:</b>	
<b>Потпис:</b>	М.П.

**НАПОМЕНА:**

Наручилац ће потврду о пријему понуде издати само понуђачима који понуду доставе непосредно – директно на наведену адресу наручиоца у позиву за достављање понуде.

Потврда о пријему понуде неће се издавати понуђачима који понуду доставе поштом или преко курирских служби.

**ЈАВНА НАБАВКА БР. 404-6/2016**

**Назив – Адаптација и санација ентеријера приземља и улаза са изградњом косе рампе  
за лица са посебним потребама**

**ПРИЛОГ**

# ЈАВНА НАБАВКА БР. 404-6/2016

Назив – Адаптација и санација ентеријера приземља и улаза са изградњом косе рампе за лица са посебним потребама

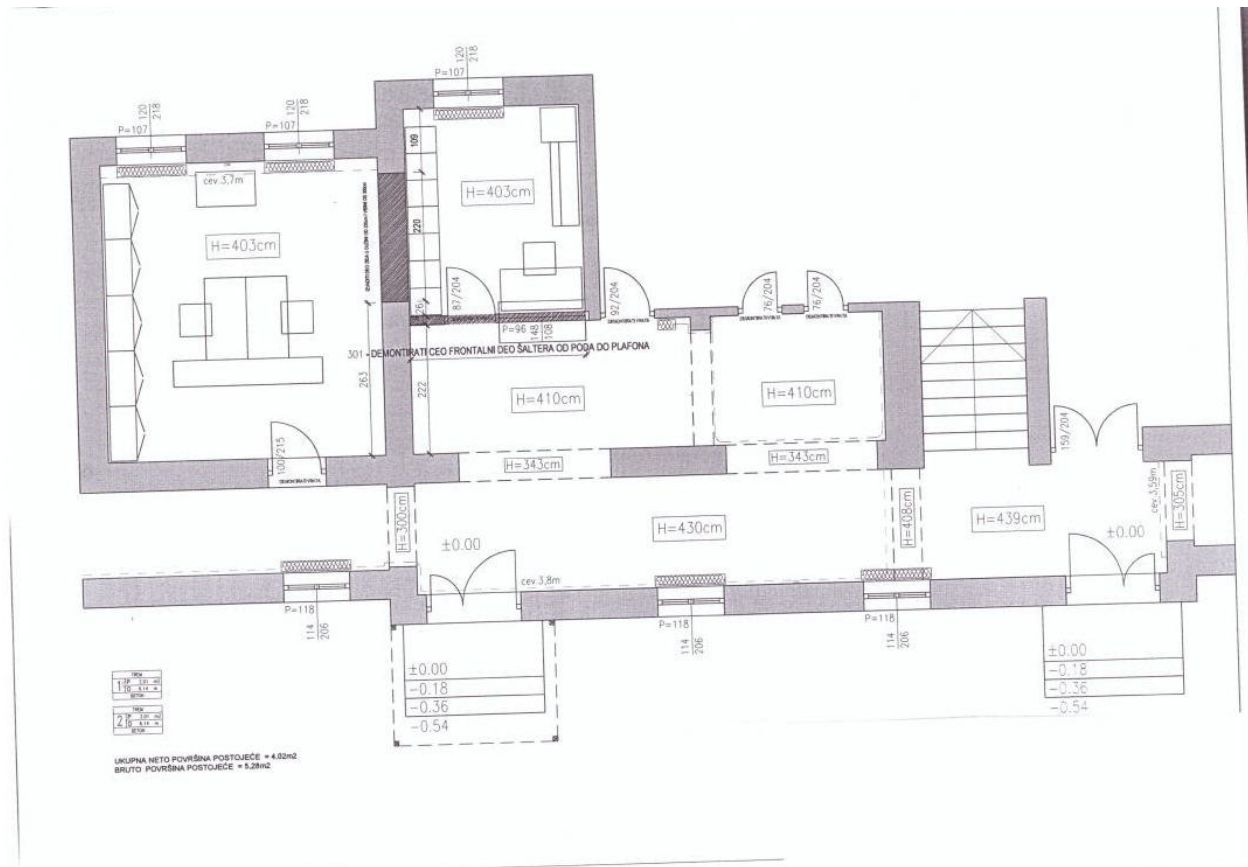

**ЈАВНА НАБАВКА БР. 404-6/2016**

**Назив – Адаптација и санација ентеријера приземља и улаза са изградњом косе рампе за лица са посебним потребама**

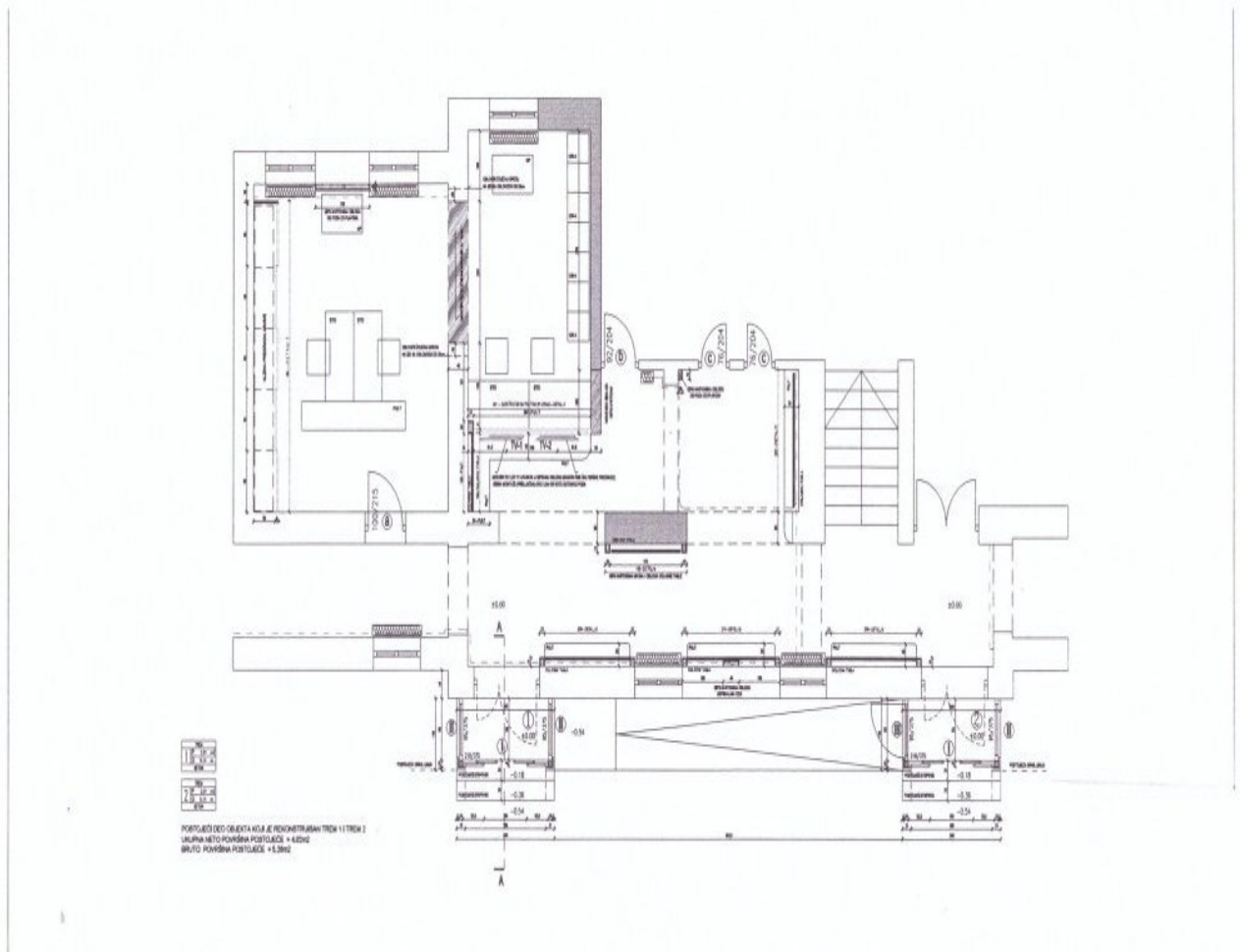

**ЈАВНА НАБАВКА БР. 404-6/2016**

**Назив – Адаптација и санација ентеријера приземља и улаза са изградњом косе рампе за лица са посебним потребама**

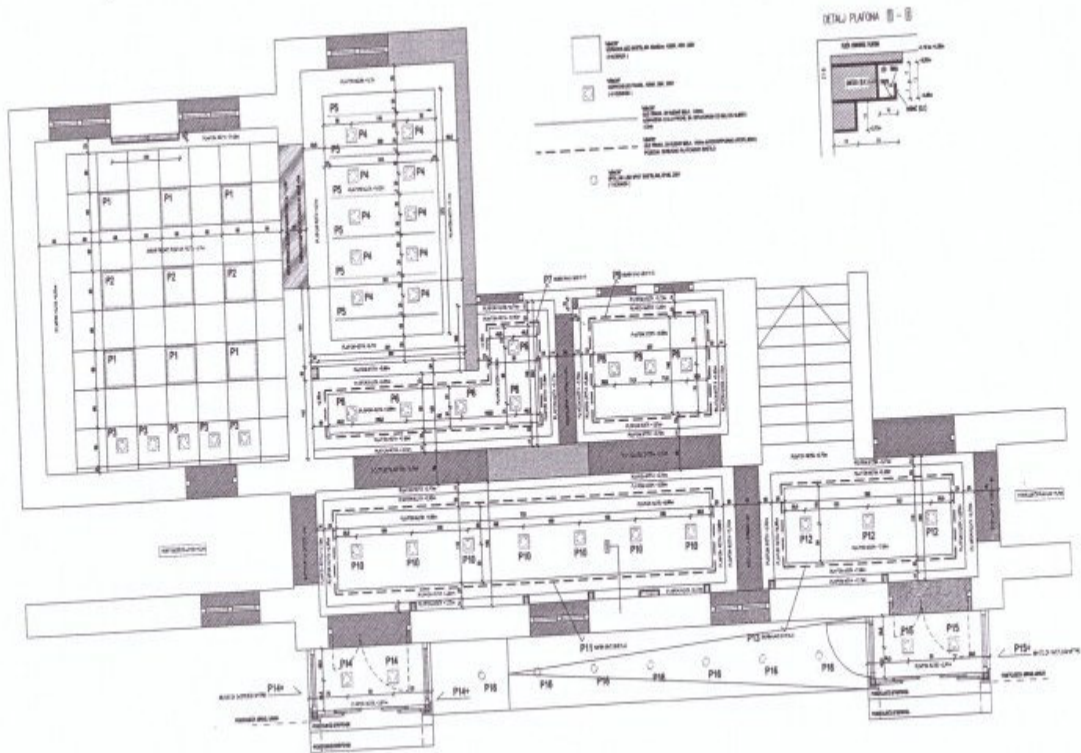

**ЈАВНА НАБАВКА БР. 404-6/2016**

**Назив – Адаптација и санација ентеријера приземља и улаза са изградњом косе рампе  
за лица са посебним потребама**

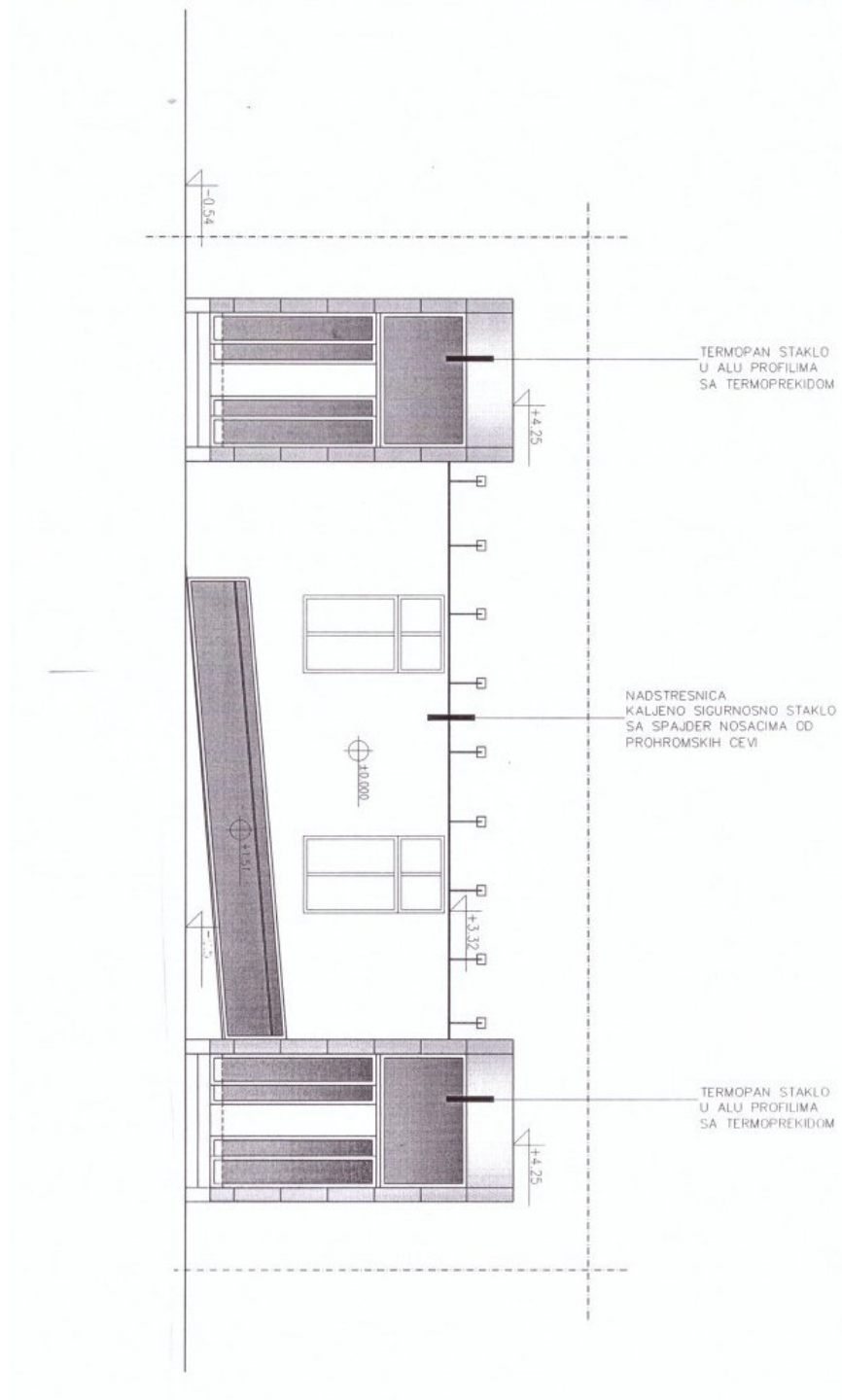

**ЈАВНА НАБАВКА БР. 404-6/2016**

**Назив – Адаптација и санација ентеријера приземља и улаза са изградњом косе рампе  
за лица са посебним потребама**

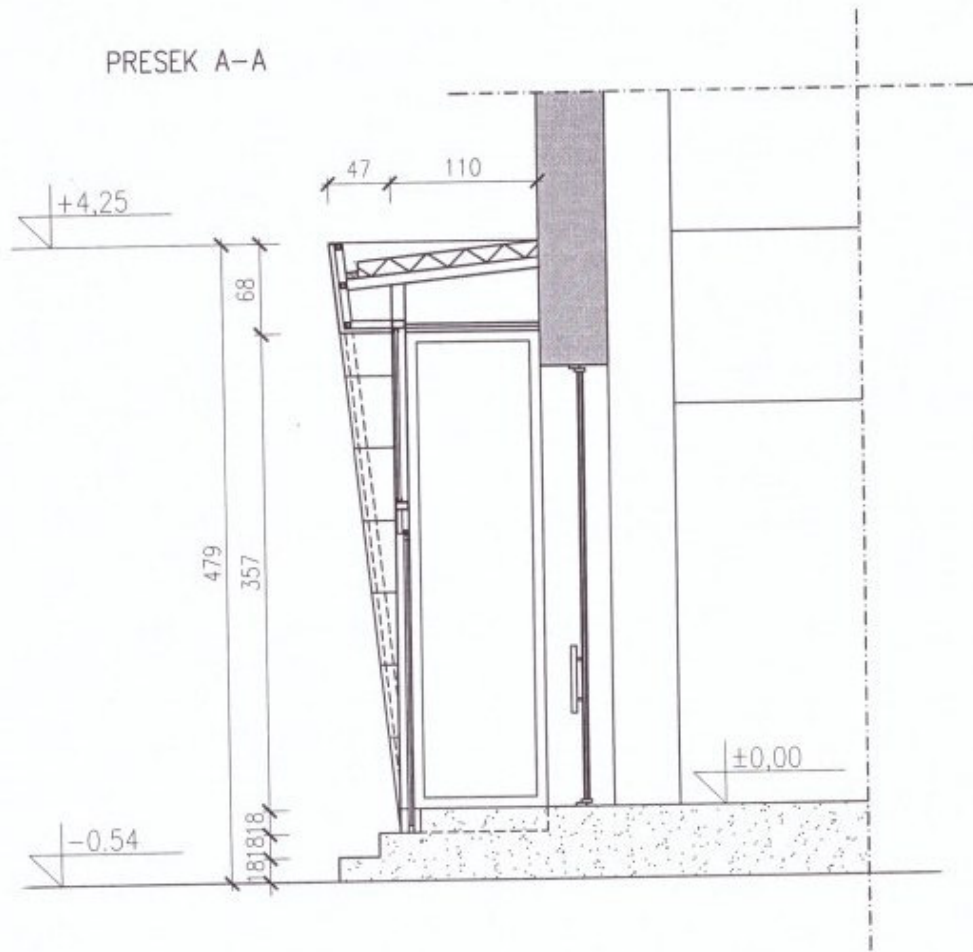

**ЈАВНА НАБАВКА БР. 404-6/2016**

**Назив – Адаптација и санација ентеријера приземља и улаза са изградњом косе рампе  
за лица са посебним потребама**

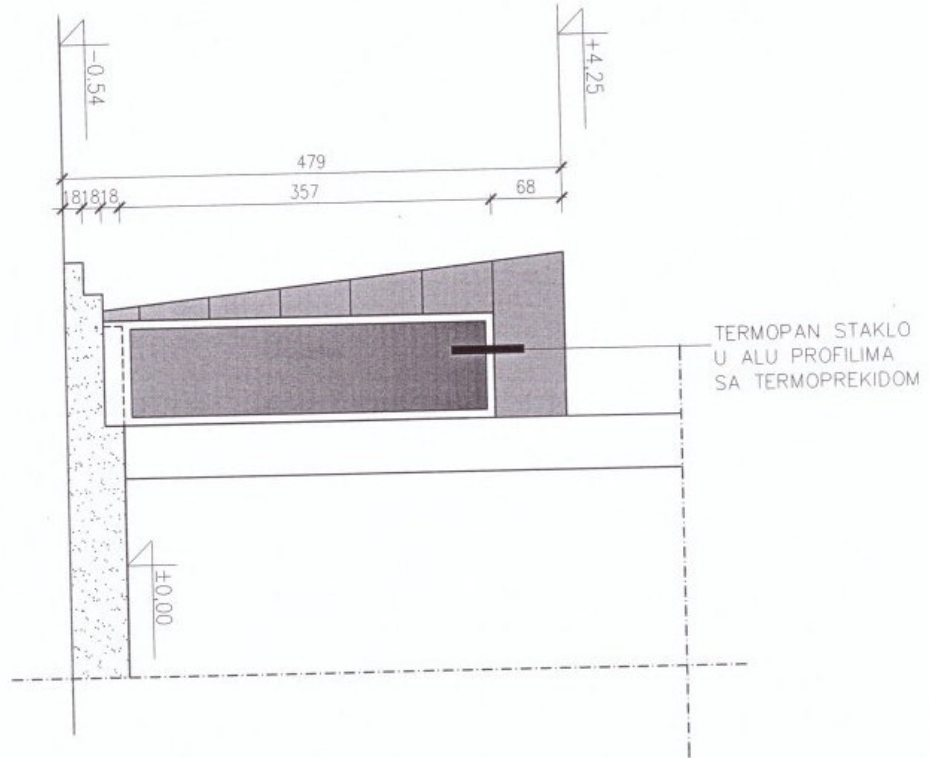

## ЈАВНА НАБАВКА БР. 404-6/2016

Назив – Адаптација и санација ентеријера приземља и улаза са изградњом косе рампе за лица са посебним потребама

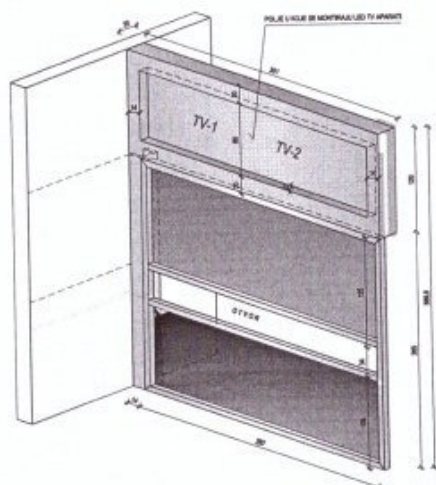

DETALJ 4 - ŠALTERSKA PREGRADA (PRIKAZANA BEZ PULTA I OGLASNE TABLE)

- ŠALTERSKA PREGRADA OD ALU-PROFILA
- PROVIDNO, KALIJENO, SIGURNOSNO STAKLO
- KALIJENO, SIGURNOSNO STAKLO NEPROVIDNO BOJENO U RAL-7015
- GIPS KARTONSKI DEO PREGRADE NA METALNOJ POTKONSTRUKCIJI

DETALJ 4 - ŠALTERSKA PREGRADA (PRIKAZANA SA PULTOM I OGLASNOM TABLOM)

- ŠALTERSKA PREGRADA OD ALU-PROFILA
- PROVIDNO, KALIJENO, SIGURNOSNO STAKLO
- KALIJENO, SIGURNOSNO STAKLO NEPROVIDNO BOJENO U RAL-7015
- GIPS KARTONSKI DEO PREGRADE NA METALNOJ POTKONSTRUKCIJI

**OGLASNA TABLA:** ALU PROFILI ZASTAKLIJENI PROVIDNIM STAKLOM. OPREMITI MEHANIZMOM ZA ZAKLJUČAVANJE I LEDJIMA OD PLUTE. KORPUS ORMARIČA OGLASNE TABLE: UNIVER 18mm EGGER-ALU.

**PULT:**

KAMENA PLOČA: POLIRANI GRANIT D=40mm, KONZOLNO MONTIRANA NA SKRIVENE ČELIČNE KONZOLNE NOSAČE FIKSIRANE ZA ALUMINIUMSKU KONSTRUKCIJU ŠALTERSKE PREGRADE. KAMENU PLOČU PO IVICAMA RUNDOVATI U RADIJUSU OD 10mm.

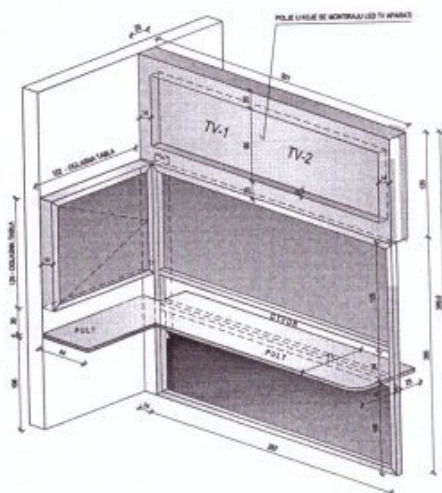

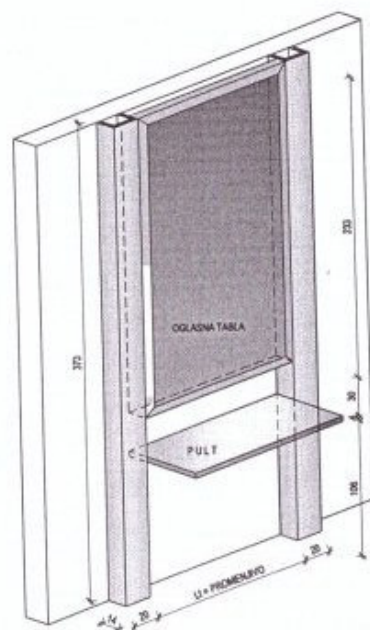

## ЈАВНА НАБАВКА БР. 404-6/2016

Назив – Адаптација и санација ентеријера приземља и улаза са изградњом косе рампе за лица са посебним потребама



DETALJ 5 - OGLASNA TABLA SA PULTOM

-  ALU KRILO, OKRETNO OGLASNE TABLE
-  PROVIDNO, STAKLO
-  GIPS KARTONSKI OKVIR OGLASNE TABLE



**OGLASNA TABLA:** ALU PROFILI ZASTAKLJENI PROVIDNIM STAKLOM. OPREMITI MEHANIZMOM ZA ZAKLJUČAVANJE I LEDJIMA OD PLUTE. KORPUS ORMARIČA OGLASNE TABLE: UNIVER 18mm EGGER-ALU.

**PULT:**

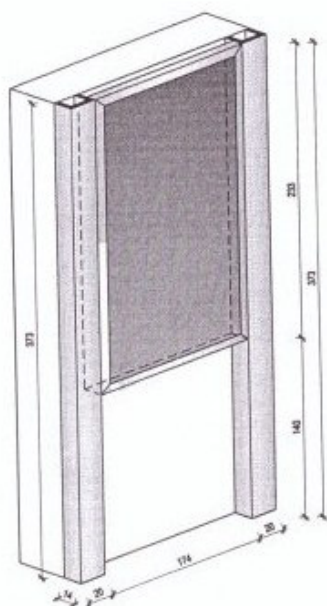
KAMENA PLOČA: POLIRANI GRANIT D=40mm, KONZOLNO MONTIRANA NA SKRIVENE ČELIČNE KONZOLNE NOSAČE FIKSIRANE ZA ALUMINIJUMSKU KONSTRUKCIJU ŠALTERSKE PREGRADE. KAMENU PLOČU PO IVICAMA RUNDOVATI U RADIJUSU OD 10mm.



DETALJ 6 - OGLASNA TABLA BEZ PULTA

-  ALU KRILO, OKRETNO OGLASNE TABLE
-  PROVIDNO, STAKLO
-  GIPS KARTONSKI OKVIR OGLASNE TABLE

**OGLASNA TABLA:** ALU PROFILI ZASTAKLJENI PROVIDNIM STAKLOM. OPREMITI MEHANIZMOM ZA ZAKLJUČAVANJE I LEDJIMA OD PLUTE. KORPUS ORMARIČA OGLASNE TABLE: UNIVER 18mm EGGER-ALU.

# ЈАВНА НАБАВКА БР. 404-6/2016

## Назив – Адаптација и санација ентеријера приземља и улаза са изградњом косе рампе за лица са посебним потребама

DETALJ 7 - PREGRADA ZA ARHIVSKI DEO

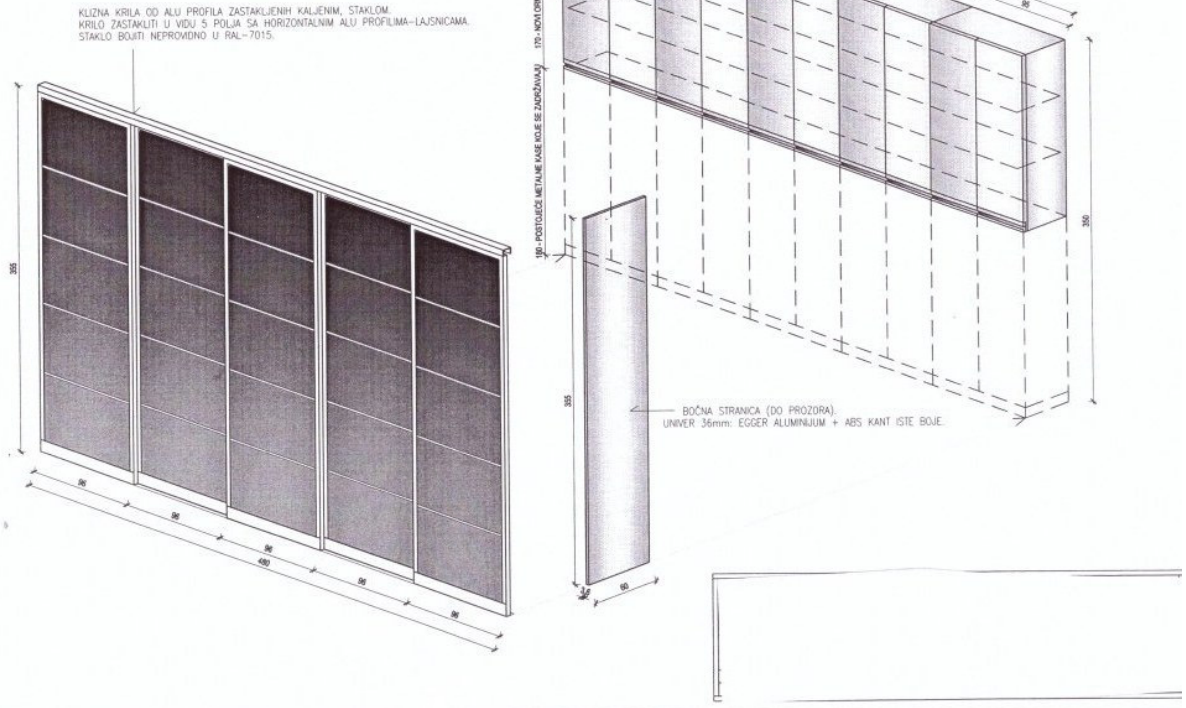

# ЈАВНА НАБАВКА БР. 404-6/2016

## Назив – Адаптација и санација ентеријера приземља и улаза са изградњом косе рампе за лица са посебним потребама

Кoličina: 4 KOMADA

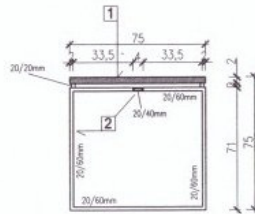
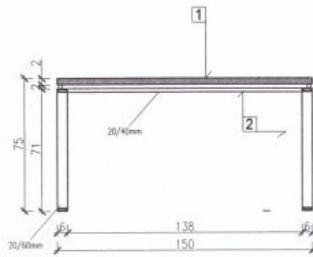
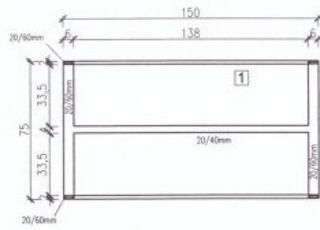

### SPECIFIKACIJA ZA IZRADU

- 1 Placa stola 150/75cm debljine 18mm od drveta EGERER WOODLINE KRED.
- 2 Dvoji stoji stola (adaptacija) sa presjekom od četvrtih listi 20/90mm sa debljinom ploče 20/20/20mm. Ime dobiv: POLJETA PROJEKTOVANJE IZPIL.

Napomena: Sve celicne elemente obraditi i izraditi usadno na nivou bravarskih radova.  
Uvek kontrolisati mere elemenata u odnosu na celinu Preciznost i pedantnost u izradi se podrazumevaju.

**ЈАВНА НАБАВКА БР. 404-6/2016**

**Назив – Адаптација и санација ентеријера приземља и улаза са изградњом косе рампе  
за лица са посебним потребама**

Količina: 4 KOMADA

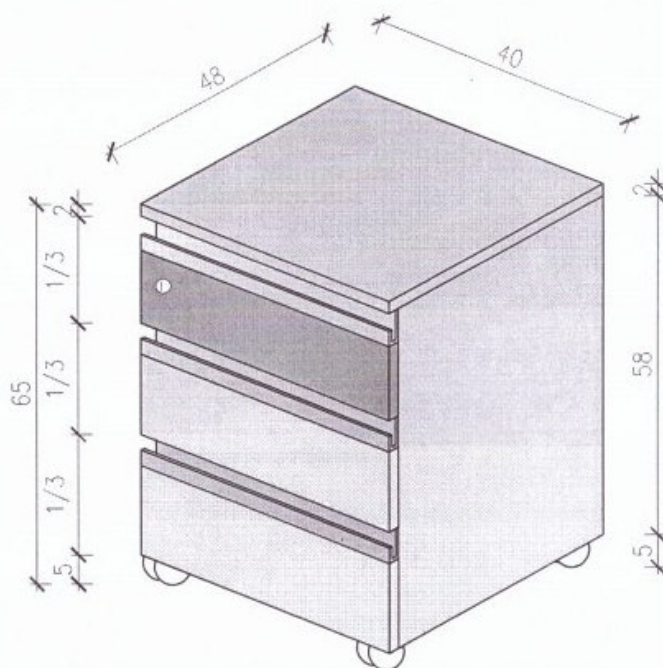

POKRETNI FIOKAR: SVE UNIVER 18mm - EGGER WOODLINE KREM + ABS TRAKA U ISTOM DEZENU.  
SAMO JE FRONT GORNJE FIOKE MDF 19mm+RAL-1019 (80% SJAJ).  
FRONTOVE OPREMITI ALU RUČKAMA INTEGRISANIM CELOM DUŽINOM GORNJEG KANTA.  
FIOKE SU TELESKOPSKE, NALEGAJUĆE - JEDNA BRAVICA ZAKLJUČAVA SVE TRI FIOKE.  
UNUTRAŠNJOST OD BELOG UNIVERA.  
TOČKIĆI SA KOČNICOM NA PREDNJEM TOČKIĆU.

# ЈАВНА НАБАВКА БР. 404-6/2016

## Назив – Адаптација и санација ентеријера приземља и улаза са изградњом косе рампе за лица са посебним потребама

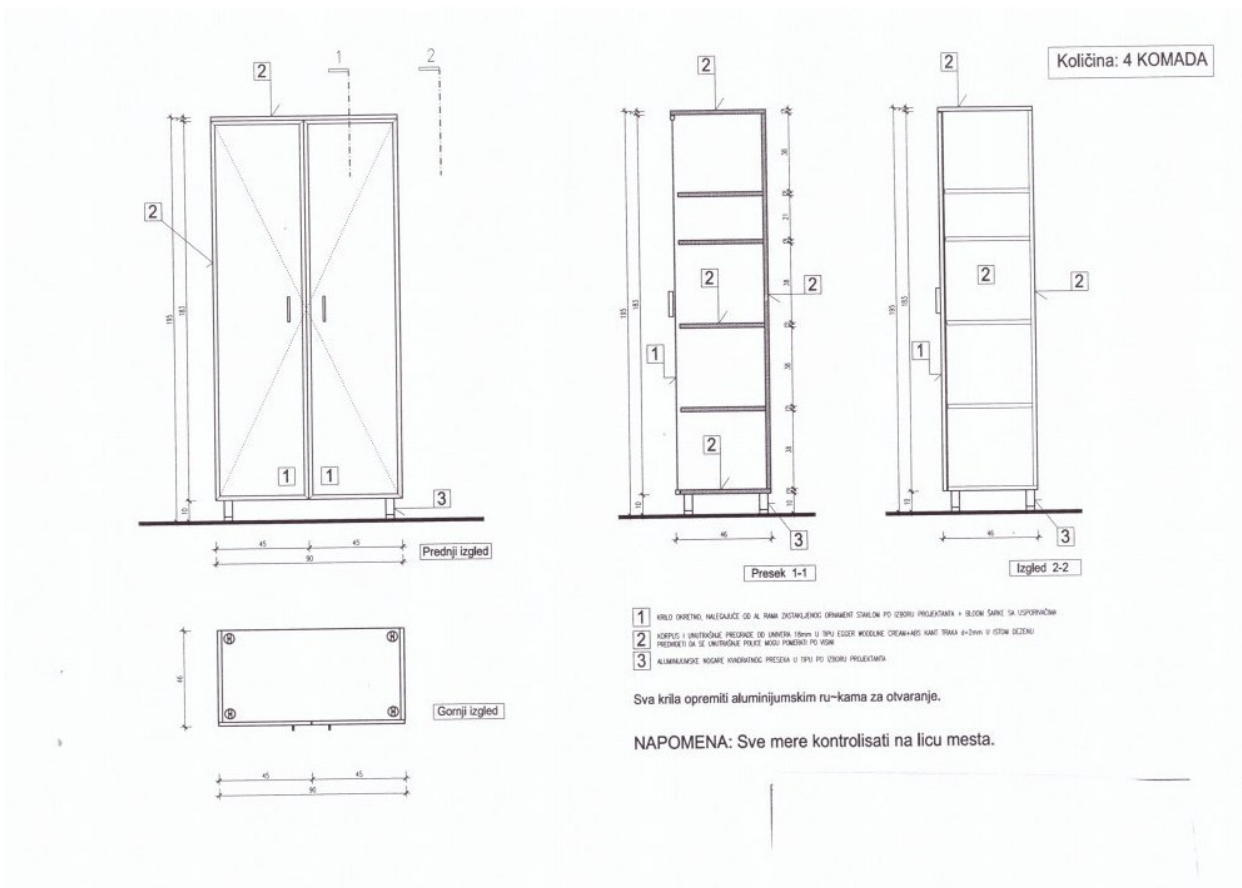
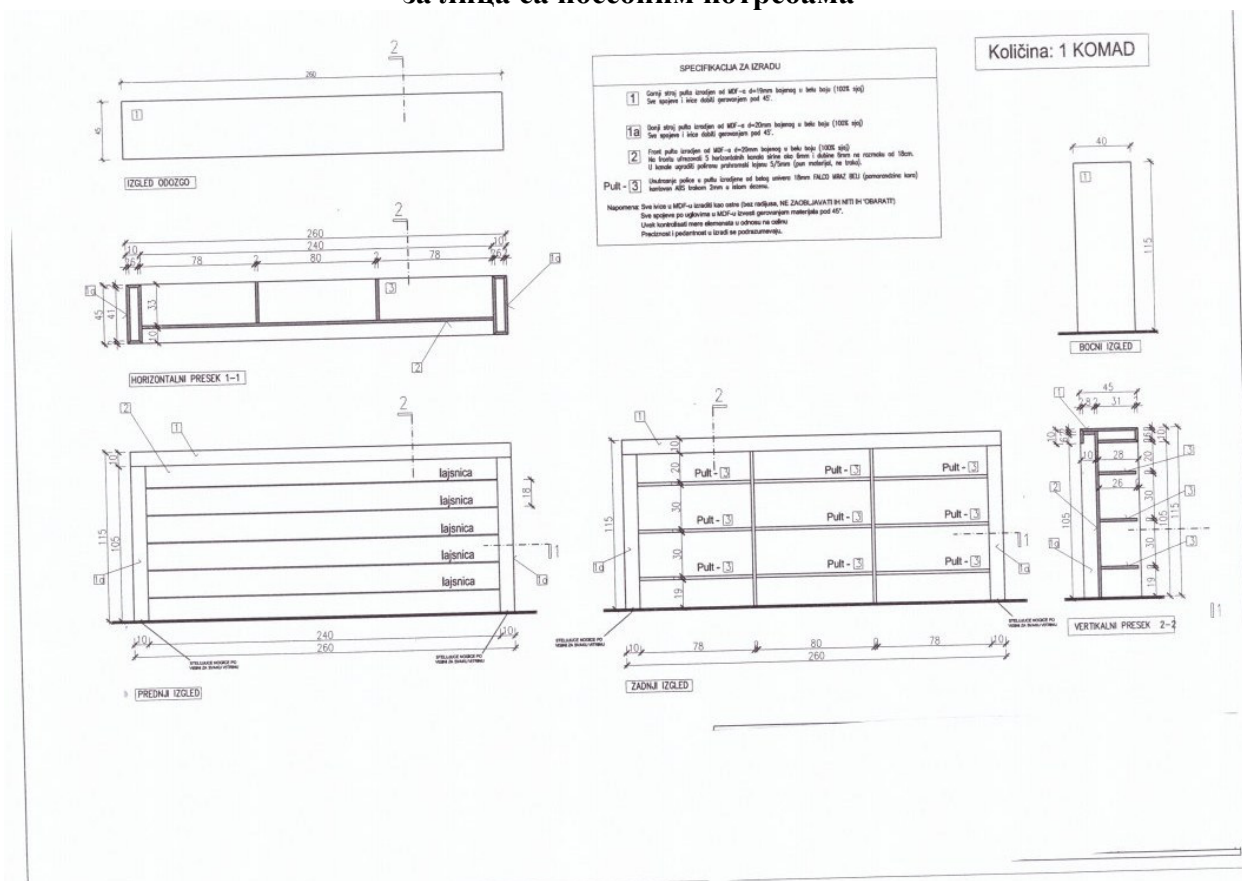

## ЈАВНА НАБАВКА БР. 404-6/2016

Назив – Адаптација и санација ентеријера приземља и улаза са изградњом косе рампе  
за лица са посебним потребама

